

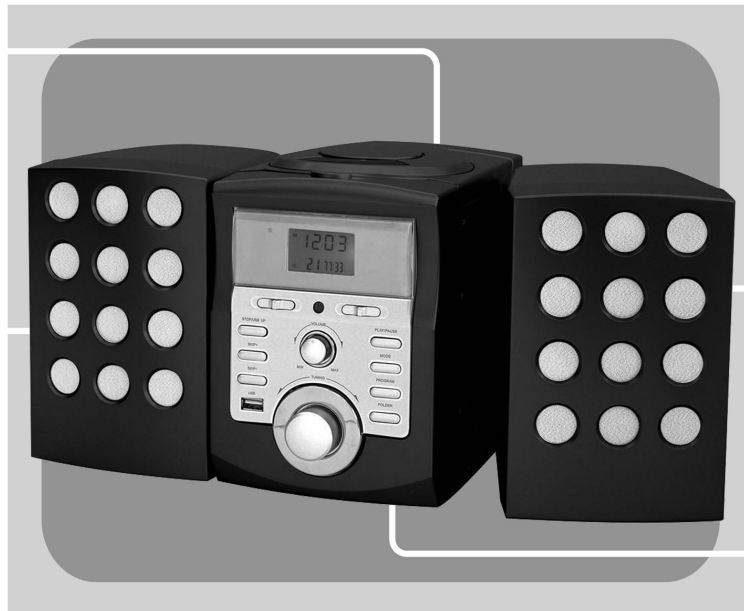

**elta**

**2311**



**DESIGN STEREO MUSIC-CENTER MIT** <sup>(D)</sup>  
**CD/MP3/WMA-PLAYER UND USB-ANSCHLUSS**

**DESIGN STEREO MUSIC-CENTER WITH** <sup>(GB)</sup>  
**CD/MP3/WMA-PLAYER UND USB-PORT**

**CENTRE MUSICAL DESIGN STEREO AVEC** <sup>(FR)</sup>  
**LECTEUR CD/MP3/WMA ET PORT USB**

**FORMATERVEZETT SZTEREÓ MINI HIFI,** <sup>(H)</sup>  
**CD/MP3/WMA-LEJÁTSZÓVAL ÉS USB-**  
**CSATLAKOZÓVAL**

**STEREO MUSIC CENTER CON LETTORE** <sup>(I)</sup>  
**CD/MP3/WMA E PORTA USB**

**CENTRO MUSICAL ESTÉREO DE DISEÑO** <sup>(E)</sup>  
**CON REPRODUCTOR CD/MP3/WMA Y**  
**CONEXIÓN USB**

**SISTEMA DE SOM DESIGN ESTÉREO COM** <sup>(P)</sup>  
**LEITOR DE CD/MP3/WMA E LIGAÇÃO USB**

**STYLIZOWANY ZESTAW MUZYCZNY Z** <sup>(PL)</sup>  
**ODTWARZACZEM CD/MP3/WMA I**  
**PRZYŁĄCZEM USB**

**DESIGN STEREO MUSIC-CENTER MET** <sup>(NL)</sup>  
**CD/MP3/WMA-SPELER EN USB-**  
**AANSLUITING**

**DESIGNOVÁ STEREO HUDEBNÍ VĚŽ S** <sup>(CZ)</sup>  
**CD/MP3/WMA PŘEHRÁVAČEM A USB**  
**PŘIPOJENÍM**

**CD/MP3/WMA ÇALARLI VE USB** <sup>(TR)</sup>  
**BAĞLANTILI DESIGN STEREO**  
**MUSIC-CENTER**

## MODEL 2311 DESIGN STEREO MUSIC- CENTER MIT CD/MP3/WMA- PLAYER UND USB- ANSCHLUSS

### ANORDNUNG DER BEDIENELEMENTE

1. ANZEIGE FM STEREO (UKW-STEREO)
2. TASTE CD OPEN (CD-ÖFFNEN)
3. LCD-ANZEIGE
4. FERNBEDIENUNGSSENSOR
5. WAHLSCHALTER FUNCTION (FUNKTION)/  
POWER OFF (AUSSCHALTEN)
6. STOP (STOPP)
7. SKIP + (VORWÄRTSSPRINGEN)
8. SKIP - (RÜCKWÄRTSSPRINGEN)
9. USB INTERFACE (USB-ANSCHLUSS)
10. WAHLSCHALTER BAND/FM STEREO (UKW-STEREO)
11. REGLER VOLUME (LAUTSTÄRKE)
12. PLAY/PAUSE (WIEDERGABE/PAUSE)
13. MODE (MODUS)
14. PROGRAM (PROGRAMM)
15. ALBUM
16. REGLER TUNING (SENDEREINSTELLUNG)
17. SICHERUNGSBATTERIEN
18. ANSCHLUSS SPEAKER LEFT/RIGHT  
(LAUTSPRECHER LINKS/ RECHTS)
19. MINUTE (MINUTE)
20. HOUR (STUNDE)
21. SET (EINSTELLUNG)
22. NETZKABEL

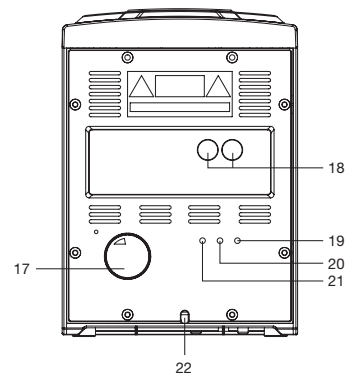
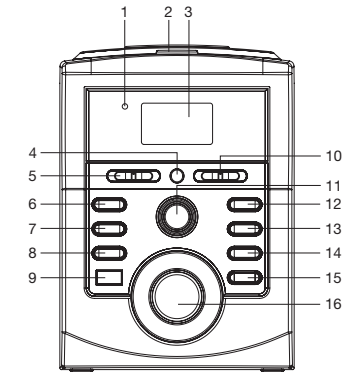

1. PLAY/PAUSE (WIEDERGABE/PAUSE)
2. SKIP - (RÜCKWÄRTSSPRINGEN)
3. ALBUM - (VORHERIGES ALBUM)
4. PROGRAM (PROGRAMM)
5. STOP (STOPP)
6. SKIP + (VORWÄRTSSPRINGEN)
7. ALBUM + (NÄCHSTES ALBUM)
8. MODE (MODUS)

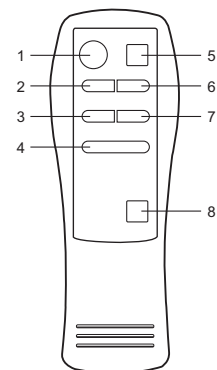

## MIT DER BENUTZUNG DES GERÄTES BEGINNEN

Stellen Sie vor der Benutzung des Gerätes sicher, dass Ihre lokale Stromspannung für dieses Gerät geeignet ist.

CD-Arten 	Audio	Größe der CD 12 cm / 8 cm CD-Wiedergabedauer max. 74 min / 20 min
---	-------	---

### Pflege der CDs

- Reinigen Sie die CD vor der Wiedergabe mit einem sauberen Tuch durch Wischen vom in der CD-Mitte gelegenen Loch zum Außenrand.
- Benutzen Sie niemals Benzin, Verdüner, Reinigungsflüssigkeiten, Flüssigkeiten zur Verhinderung von elektrostatischer Aufladung oder andere Lösungsmittel.



Korrekt



Falsch

## REINIGUNG UND PFLEGE

### Pflege des Spielers

- Das Gerät darf keinem Tropf- oder Spritzwasser ausgesetzt werden. Es dürfen außerdem keine mit Flüssigkeiten gefüllten Objekte auf dem Gerät abgestellt werden.
- Elektronische Geräte dieses Typs sollten niemals extremen Temperaturen oder hoher Luftfeuchtigkeit ausgesetzt werden. Dieses Gerät sollte zum Beispiel nicht in der Nähe von Bädern bzw. Öfen oder Heizkörpern platziert werden.
- Falls etwas in das Geräteinnere fallen sollte, ziehen Sie den Netzstecker und lassen Sie das Gerät vor dem weiteren Betrieb von einer qualifizierten Person untersuchen.

### Reinigen des Gerätes

- Trennen Sie das Gerät vor der Reinigung vom Netzstrom, um Feuer oder elektrischen Schlag zu vermeiden.
- Das Gehäuse des Gerätes kann mit einem Staublappen gereinigt werden, genau wie andere Möbelstücke. Seien Sie vorsichtig, wenn Sie die Kunststoffteile reinigen und abwischen.
- Für das Bedienpanel an der Gerätevorderseite können milde Seife und ein angefeuchtetes Tuch benutzt werden.

### Neigungswinkel

- Platzieren Sie das Gerät nicht in einer geneigten Position. Das Gerät wurde für den Betrieb in horizontaler Position entworfen.

### Kondensation

- Falls das Gerät direkt von einem kalten zu einem warmen Ort bewegt wird, könnte sich im Inneren des DVD-Players Feuchtigkeit ansammeln und die Linsen beschädigen. Warten Sie 30 Minuten lang mit der Benutzung, wenn Sie das Gerät zum ersten Mal verwenden oder wenn es von einem kalten zu einem warmen Ort bewegt wird.

### Trennen Sie die Netzverbindung

- Falls Sie das Gerät längere Zeit nicht benutzen sollten, trennen Sie die Netzverbindung des Gerätes.

## Vor der Benutzung

Lesen Sie dies vor der Benutzung des Gerätes.

- Wählen Sie den Installationsstandort sorgfältig aus. Vermeiden Sie, das Gerät in direktem Sonnenlicht oder in der Nähe einer Hitzequelle zu platzieren. Vermeiden Sie außerdem Orte, die Vibrationen und hohem Staubaufkommen, hoher Hitze, Kälte bzw. Feuchtigkeit ausgesetzt sind.
- Die Entlüftungsöffnungen dürfen nicht abgedeckt werden. Stellen Sie sicher, dass sich über und neben dem Verstärker / Receiver genügend Freiraum befindet (etwa 10 cm). Stellen Sie keinen CD-Player oder andere Geräte auf dem Verstärker / Receiver ab.
- Öffnen Sie nicht das Gehäuse, da dies die Schaltkreise beschädigen oder zu elektrischem Schlag führen könnte. Falls ein Fremdkörper in das Gerät gelangen sollte, kontaktieren Sie bitte Ihren Fachhändler.
- Ziehen Sie niemals am Netzkabel, wenn Sie die Netzverbindung trennen.
- Reinigen Sie das Gerät nicht mit chemischen Lösungsmitteln, da diese das Gehäuse beschädigen könnten. Benutzen Sie ein sauberes, trockenes Tuch.
- Bewahren Sie diese Anleitung an einem sicheren Ort für späteres Nachlesen auf.

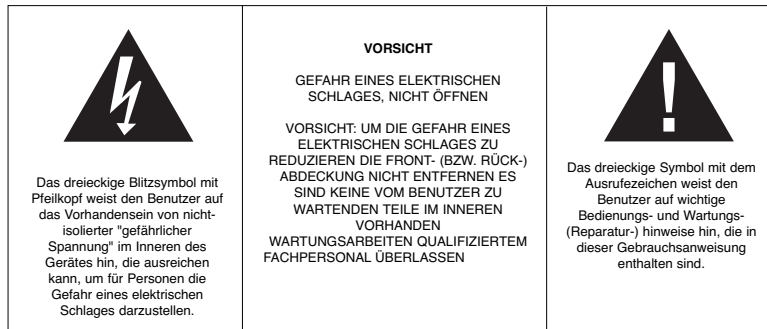

**WARNUNG:** SETZEN SIE DAS GERÄT KEINEM TROFF- ODER SPRITZWASSER AUS, UM FEUER UND ELEKTRISCHEN SCHLAG ZU VERMEIDEN.

**Anmerkung:**

Dieses Gerät erwärmt sich, wenn es für längere Zeit benutzt wird. Dies ist normal und ist kein Anzeichen für ein Problem des Gerätes.

Dieser CD-Player nutzt Mikroprozessoren, die aufgrund von externen elektrischen Interferenzen fehlerhaft arbeiten könnten. Falls der CD-Player nicht korrekt arbeiten sollte, trennen Sie die Netzverbindung und schließen Sie das Gerät erneut an.

**SENSOR-Fenster des Receivers**

Anmerkungen:

- Die Benutzung der Fernbedienung innerhalb der Bedienungsreichweite kann unter Umständen nicht möglich sein, falls sich Hindernisse zwischen dem Gerät und der Fernbedienung befinden sollten.
- Falls die Fernbedienung in der Nähe anderer Geräte, die Infrarotstrahlen aussenden, benutzt werden sollte, kann dies zu Fehlfunktionen führen.

**Vorsichtsmaßnahmen bei der Benutzung von Batterien**

- Stellen Sie sicher, die Batterien mit der korrekten positiven „+“ und negativen „-“ Polarität einzulegen.
- Benutzen Sie Batterien des gleichen Typs. Benutzen Sie niemals verschiedene Batterietypen zusammen.
- Falls die Fernbedienung für eine längere Zeit nicht benutzt werden sollte (länger als einen Monat), entfernen Sie die Batterien aus der Fernbedienung, um ein Auslaufen der Batterien zu vermeiden. Falls die Batterien auslaufen sollten, wischen Sie die Flüssigkeit aus dem Batteriefach heraus und ersetzen Sie die Batterien durch neue Batterien.

**Einsetzen der Batterien**

1. Nehmen Sie den Batteriefachdeckel ab.
2. Legen Sie zwei trockene Batterien des Typs „AAA“ ein.
  - Stellen Sie sicher, die Batterien mit der korrekten positiven „+“ und negativen „-“ Polarität einzulegen.
3. Schließen Sie den Batteriefachdeckel, bis er einrastet.
  - Falls die zum Benutzen der Fernbedienung erforderliche Reichweite zwischen Fernbedienung und Gerät abnehmen sollte, sind die Batterien erschöpft. Ersetzen Sie in diesem Fall die Batterien durch neue Batterien.

**Sicherungsbatterie der Haupteinheit**

1. Nehmen Sie den Batteriefachdeckel ab.
2. Legen Sie eine trockene „Zell“-Batterie ein.
  - Stellen Sie sicher, die Batterien mit der korrekten positiven „+“ und negativen „-“ Polarität einzulegen.
3. Schließen Sie die Abdeckung bis es „klickt“.

## VOR DEM ANSCHLUSS

Vorsicht

Stellen Sie alle Geräte aus, bevor Sie diese miteinander verbinden.

Lesen Sie die Anweisungen jeder Komponente, die Sie zusammen mit diesem Gerät benutzen möchten.

- Stellen Sie sicher, jeden Stecker korrekt einzustecken. Lautsprecherkabel und Lautsprecher-Netzkabel sollten nicht zusammen ausgelegt werden, um Summen und andere Nebengeräusche zu vermeiden.

## Anschluss

### Positionierung der Lautsprecher

Die Positionierung der Lautsprecher ändert sich je nach Größe und Akustik des Hörraumes. Während Sie eine Programmquelle hören, versuchen Sie mehrere Lautsprecherpositionen, um heraus zu finden, welche Stellung den besten Surroundeffekt erzeugt.

Platzieren Sie die Lautsprecher die mit „L“ verbunden sind zu Ihrer Linken und die mit „R“ verbundenen zu Ihrer Rechten.

### Lautsprecheranschlüsse

Vorsicht

Um eine Beschädigung der Lautsprecher durch ein plötzliches hohes Signalniveau zu vermeiden, stellen Sie sicher, dass das Gerät ausgeschaltet ist, bevor Sie die Lautsprecher anschließen.

- Lautsprecherbuchsen  
Verbinden Sie die LAUTSPRECHERSTECKER mit den LAUTSPRECHERBUCHSEN die an der Rückseite des Gerätes angeordnet sind.
- Wie anschließen  
RECHTER LAUTSPRECHERSTECKER: Rote Buchse.  
LINKER LAUTSPRECHERSTECKER: Weiße Buchse.

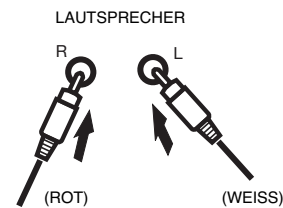

1. Verbinden Sie das rechte Lautsprecherkabel mit dem roten Lautsprechereingang.
2. Verbinden Sie das linke Lautsprecherkabel mit dem weißen Lautsprechereingang.

### CD-Betrieb

1. Schalten Sie zum „CD/MP3/WMA“-Modus. Das Gerät schaltet sich automatisch ein („ON“).
2. Drücken Sie die Taste „OPEN“, um das CD-Fach zu öffnen. („-“ und die aktuelle Zeit erscheinen im Display)
  - Legen Sie die CD mit der Beschriftung nach oben auf den CD-Schieber.
  - Halten Sie die CD mit der beschrifteten Seite nach oben, ohne eine Oberfläche zu berühren. Bringen Sie sie mit den Führungen in Übereinstimmung und bringen Sie sie in die richtige Position.
3. Schließen Sie die CD-Klappe bis es „klickt“. (Gesamtzahl der Titel erscheint im Display)
4. Drücken Sie die Taste „PLAY“. Die Wiedergabe startet automatisch.
5. Anhalten der Wiedergabe.
  - Drücken Sie einmal die Taste „STOP“, um die Wiedergabe anzuhalten.
  - Wenn Sie die Taste „PLAY“ erneut drücken, startet die Wiedergabe wieder beim ersten Titel.

### Springen und Suchen

Taste Next oder Back:

Drücken Sie diese Tasten, um zum vorherigen / nächsten Titel zu wechseln.

### Wiederholung

Die Wiederholfunktionen, die Sie genießen können hängen vom abgespielten CD-Typ ab.

CD: Wiederholung aller Titel, einzelner Titel und gegebener.

1. Drücken Sie einmal die Taste „MODE“.
2. In der Anzeige erscheint „REP“ = Wiederholung eines Titels.
3. Drücken Sie erneut die Taste „MODE“, um alle Titel zu wiederholen.
4. Drücken Sie erneut die Taste „MODE“, um in den Zufallsmodus zu gelangen.
5. Drücken Sie erneut die Taste „MODE“, um zur normalen Wiedergabe zurückzukehren.

**CD-Speicher**

Bis zu 20 Titel können zur CD-Wiedergabe in beliebiger Reihenfolge programmiert werden.

Vor der Benutzung, drücken Sie die Taste „STOP“.

1. Stellen Sie den „CD/MP3/WMA“-Modus ein.
2. Drücken Sie die Taste „PROGRAM“, in der Anzeige erscheint „P01“. Außerdem werden Programmnummer und Ziffern für die Titelnnummer angezeigt.
3. Wählen Sie einen gewünschten Titel mit den Skiptasten aus.
4. Drücken Sie erneut die Taste „PROGRAM“, um die Speicherung des gewünschten Titels zu bestätigen.
5. Wiederholen Sie die Schritte 2 und 3, um dem Programm zusätzliche Speicherungen hinzuzufügen.
6. Bei ALL sind alle gewünschten Titel programmiert. Drücken Sie die Taste „PLAY/PAUSE“, um die Titel in der programmierten Reihenfolge abzuspielen.
7. Drücken Sie zweimal die Taste „STOP“, um die Programmwiedergabe zu beenden.

**Radiobetrieb**

1. Stellen Sie den Funktionswahlschalter auf die Position „RADIO“.
2. Wählen Sie das gewünschte Frequenzband aus (Radiofrequenznummern erscheinen in der Anzeige).
3. Stellen Sie die Radiofrequenz Ihres gewünschten Senders ein, indem Sie den Regler Tuning benutzen.
4. Betätigen Sie den Regler Volume zur Lautstärkeeinstellung.

UKW / UKW-Stereoempfang

- Schalten Sie für Monoempfang auf die Position FM-Modus.
- Schalten Sie für Stereoempfang auf die Position „FM-ST“. Die Stereoanzeige leuchtet, um den „FM Stereo“-Modus anzuzeigen.

**Uhr**

Stellen Sie sicher, dass sich das Gerät in der CD-Funktion befindet, wenn Sie die Uhr einstellen möchten.

1. Drücken Sie die Taste „SET“ auf der Geräterückseite.  
(LASSEN SIE DIE TASTE „SET“ WÄHREND DER ZEITEINSTELLUNG NICHT LOS)
2. Drücken Sie die Taste „HOR“, um die Stunden einzustellen.
3. Drücken Sie die Taste „MIN“, um die Minuten einzustellen.
4. Lassen Sie alle Tasten los, um die Einstellung zu bestätigen.
  - Die bestätigte Einstellung erscheint in der Anzeige.

**MP3/WMA-Betrieb**

1. Schalten Sie zum „CD/MP3/WMA“-Modus. Das Gerät schaltet sich automatisch ein („ON“).
2. Drücken Sie die Taste „OPEN“, um das CD-Fach zu öffnen („-“ und die aktuelle Zeit erscheinen im Display).
  - Legen Sie die CD mit der Beschriftung nach oben auf den CD-Schieber.
  - Halten Sie die CD mit der beschrifteten Seite nach oben, ohne eine Oberfläche zu berühren. Bringen Sie sie mit den Führungen in Übereinstimmung und bringen Sie sie in die richtige Position.
3. Schließen Sie die CD-Klappe bis es „klickt“. (Gesamtzahl der Titel erscheint im Display)
4. Drücken Sie die Taste „PLAY“. Die Wiedergabe startet automatisch.
5. Anhalten der Wiedergabe.
  - Drücken Sie einmal die Taste „STOP“, um die Wiedergabe anzuhalten.
  - Wenn Sie die Taste „PLAY“ erneut drücken, startet die Wiedergabe wieder beim ersten Titel.

**Springen und Suchen**

Taste Next oder Back:

Drücken Sie diese Tasten, um zum vorherigen / nächsten Titel zu wechseln.

**Wiederholung**

Die Wiederholungsfunktionen, die Sie genießen können hängen vom abgespielten CD-Typ ab.

CD: Wiederholung aller Titel, einzelner Titel und gegebener.

1. Drücken Sie einmal die Taste „MODE“.
2. In der Anzeige erscheint „REP“ = Wiederholung eines Titels.
3. Drücken Sie erneut die Taste „MODE“, um alle Titel zu wiederholen.
4. Drücken Sie erneut die Taste „MODE“, um das Album zu wiederholen.
5. Drücken Sie erneut die Taste „MODE“, um in den Zufallsmodus zu gelangen.
6. Drücken Sie erneut die Taste „MODE“, um zur normalen Wiedergabe zurückzukehren.

**MP3/WMA-Speicher**

Bis zu 20 Titel können zur CD-Wiedergabe in beliebiger Reihenfolge programmiert werden.

Vor der Benutzung, drücken Sie die Taste „STOP“.

1. Stellen Sie den „CD/MP3/WMA“-Modus ein.
2. Drücken Sie die Taste „PROGRAM“. In der Anzeige erscheint „P01“. Außerdem werden Programmnummer und Ziffern für die Titelnnummer angezeigt.
3. Wählen Sie einen gewünschten Titel mit den Skiptasten aus.
4. Drücken Sie erneut die Taste „PROGRAM“, um die Speicherung des gewünschten Titels zu bestätigen.
5. Wiederholen Sie die Schritte 2 und 3, um dem Programm zusätzliche Speicherungen hinzuzufügen.
6. Bei ALL sind alle gewünschten Titel programmiert. Drücken Sie die Taste „PLAY/PAUSE“, um die Titel in der programmierten Reihenfolge abzuspielen.
7. Drücken Sie zweimal die Taste „STOP“, um die Programmwiedergabe zu beenden.

**USB-Betrieb**

1. Schalten Sie zum „USB“-Modus. Das Gerät schaltet sich automatisch ein („ON“).

2. Verbinden Sie ein USB-Speichergerät (z.B. einen Memorystick) mit dem USB-Anschluss.

3. Drücken Sie die Taste „PLAY“, die Titel werden automatisch wiedergegeben.

4. Anhalten der Wiedergabe.

Drücken Sie einmal die Taste „STOP“, um die Wiedergabe anzuhalten.

• Wenn Sie die Taste „PLAY“ erneut drücken, startet die Wiedergabe wieder beim ersten Titel.

**Springen und Suchen**

Taste Next oder Back:

Drücken Sie diese Tasten, um zum vorherigen / nächsten Titel zu wechseln.

**Wiederholung**

Die Wiederholungsfunktionen, die Sie genießen können hängen vom abgespielten CD-Typ ab.

CD: Wiederholung aller Titel, einzelner Titel und gegebener.

1. Drücken Sie einmal die Taste „MODE“.
2. In der Anzeige erscheint „REP“ = Wiederholung eines Titels.
3. Drücken Sie erneut die Taste „MODE“, um das Album zu wiederholen.
4. Drücken Sie erneut die Taste „MODE“, um alle Titel zu wiederholen.
5. Drücken Sie erneut die Taste „MODE“, um in den Zufallsmodus zu gelangen.
6. Drücken Sie erneut die Taste „MODE“, um zur normalen Wiedergabe zurückzukehren.

**USB-Speicher**

Bis zu 20 Titel können zur CD-Wiedergabe in beliebiger Reihenfolge programmiert werden.

Vor der Benutzung, drücken Sie die Taste „STOP“.

1. Stellen Sie den „USB“-Modus ein.
2. Drücken Sie die Taste „PROGRAM“. In der Anzeige erscheint „P01“. Außerdem werden Programmnummer und Ziffern für die Titelnnummer angezeigt.
3. Wählen Sie einen gewünschten Titel mit den Skiptasten aus.
4. Drücken Sie erneut die Taste „PROGRAM“, um die Speicherung des gewünschten Titels zu bestätigen.
5. Wiederholen Sie die Schritte 2 und 3, um dem Programm zusätzliche Speicherungen hinzuzufügen.
6. Bei ALL sind alle gewünschten Titel programmiert. Drücken Sie die Taste „PLAY/PAUSE“, um die Titel in der programmierten Reihenfolge abzuspielen.
7. Drücken Sie zweimal die Taste „STOP“, um die Programmwiedergabe zu beenden.

## WEITERE INFORMATIONEN



Achtung bei Kleinteilen und Batterien, bitte nicht Verschlucken, dies kann zu ernsthaften Schädigungen oder Erstickungen führen. Achten Sie insbesondere bei Kindern darauf, dass Kleinteile und Batterien ausserhalb deren Reichweite sind.



### Wichtige Hinweise zum Gehörschutz

#### Vorsicht:

Ihr Gehör liegt Ihnen und auch uns am Herzen. Deshalb seien Sie bitte vorsichtig beim Gebrauch dieses Gerätes. Wir empfehlen: Vermeiden Sie hohe Lautstärken.

Sollte das Gerät von Kindern verwendet werden, achten Sie darauf, dass das Gerät nicht zu laut eingestellt wird.

#### Achtung!

Zu hohe Lautstärken können bei Kindern irreparable Schäden hervorrufen.



Lassen Sie NIEMALS Personen, und insbesondere keine Kinder, Gegenstände in Löcher, Schächte oder andere Öffnungen des Gehäuses stecken; dies könnte zu einem tödlichen elektrischen Schlag führen. Das Gerätegehäuse, darf nur von ausgebildetem Fachpersonal geöffnet werden.



Bitte verwenden Sie das Gerät nur seiner vorhergesehenen Bestimmung entsprechend. Das Gerät ist ausschließlich für den Einsatz in Wohn- und Geschäftsbereichen bestimmt.



Bitte bewahren Sie die Bedienungsanleitung auch für eine spätere Verwendung sorgfältig auf.



### Hinweise zum Umweltschutz

Dieses Produkt darf am Ende seiner Lebensdauer nicht über den normalen Haushaltsabfall entsorgt werden, sondern muss an einem Sammelpunkt für das Recycling von elektrischen und elektronischen Geräten abgegeben werden. Das Symbol auf dem Produkt, der Gebrauchsanleitung oder der Verpackung weist darauf hin.

Die Werkstoffe sind gemäß ihrer Kennzeichnung wiederverwertbar. Mit der Wiederverwendung, der stofflichen Verwertung oder anderen Formen der Verwertung von Altgeräten leisten Sie einen wichtigen Beitrag zum Schutze unserer Umwelt.

Bitte erfragen Sie bei der Gemeindeverwaltung die zuständige Entsorgungsstelle.



Behindern Sie nicht die Belüftung des Gerätes, wie etwa mit Vorhängen, Zeitungen, Decken oder mit Möbelstücken, die Belüftungsschlitze müssen immer frei sein. Überhitzung kann Schäden verursachen und die Lebensdauer des Gerätes verkürzen.



### Hitze und Wärme

Setzen Sie das Gerät nicht direkter Sonnenstrahlung aus. Achten Sie darauf, dass das Gerät keinen direkten Wärmequellen wie Heizung oder offenem Feuer ausgesetzt ist. Achten Sie darauf, dass die Lüftungsschlitze des Gerätes nicht verdeckt sind.



### Feuchtigkeit und Reinigung

Dieses Produkt ist nicht wasserfest! Tauchen Sie den Player nicht in Wasser ein und lassen ihn auch nicht mit Wasser in Berührung kommen. In den Player eindringendes Wasser kann ernsthafte Schäden verursachen. Verwenden Sie keine Reinigungsmittel, die Alkohol, Ammoniak, Benzen oder Schleifmittel enthalten, da diese den Player beschädigen können. Verwenden Sie zum Reinigen ein weiches, feuchtes Tuch.



## MODEL 2311 DESIGN STEREO MUSIC- CENTER WITH CD/MP3/WMA- PLAYER UND USB- PORT

### LOCATION OF CONTROL

1. FM STEREO INDICATOR
2. CD OPEN BUTTON
3. LCD DISPLAY
4. REMOTE SENSOR
5. FUNCTION SELECTOR/POWER OFF
6. STOP
7. SKIP +
8. SKIP -
9. USB INTERFACE
10. BAND/FM STEREO SELECTOR
11. VOLUME CONTROL
12. PLAY/PAUSE
13. MODE
14. PROGRAM
15. ALBUM
16. TUNING CONTROL
17. BATTERIES BACKUP
18. LEFT/RIGHT SPEAKER JACK
19. MINUTE
20. HOUR
21. SET
22. AC POWER CORD

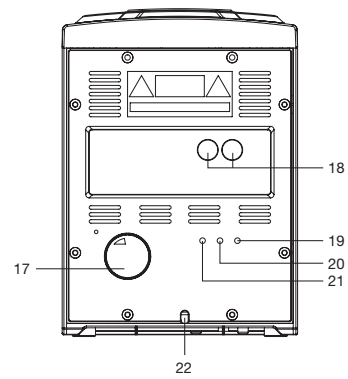
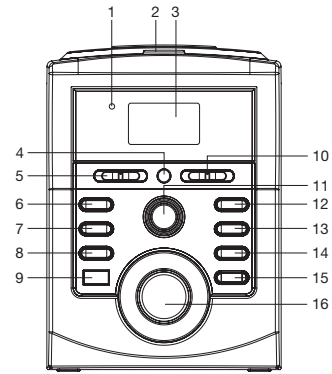

1. PLAY/PAUSE
2. SKIP -
3. ALBUM -
4. PROGRAM -
5. STOP
6. SKIP +
7. ALBUM +
8. MODE

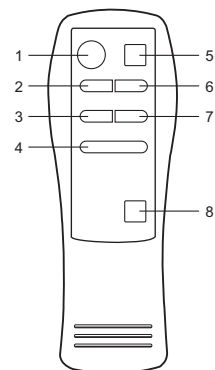

## GETTING STARTED

Before using the player, please ensure that the local AC voltage is suitable for this unit.

Disc types 	Audio	Disc size 12CM/8CM CD disc Playback time 74min/20min max.
---	-------	--

### Disc maintenance

- Before playback, wipe the disc from the center hole toward the outer edge with a clean cloth.
- Never use benzene, thinner, cleaning fluid, static electricity prevention liquids or any other solvent.



Right



Wrong

## MAINTENANCE AND CARE

### Caring for the player

- The apparatus shall not be exposed to dripping or splashing\* and that no objects filled with liquid shall be placed on the unit.
- Electronic products of this kind should never be subjected to extreme temperatures or high humidity. For instance, this set should not be placed in bathing areas or around stoves and radiators.
- If anything falls into the cabinet, unplug the unit and have it checked by qualified personnel before operating it any further.

### Cleaning the Unit

- To prevent fire or shock hazard, disconnect your unit from the AC power source when cleaning.
- The finish on your unit may be cleaned with a dust cloth and cared for as other furniture. Use caution when cleaning and wiping the plastic parts.
- Mild soap and a damp cloth may be used on the front panel.

### Inclination

- Do not install the unit in an inclined position. It is designed to be operated in a horizontal position only.

### Condensation

- If the unit is brought directly from a cold to a warm location, moisture may condense inside the player and cause damage to the lenses. When you first install the unit, or when you move it from a cold to a warm location, wait for 30 minutes before operating the unit.

### Disconnect Power

- If you are not going to use the player for a long time, be sure to disconnect the player from the AC power source.

## Before Use

Read this before Operation

- Choose the installation location of your unit carefully. Avoid placing it indirect sunlight or close to a source of heat. Also avoid locations subject to vibrations and excessive dust, heat, cold or moisture.
- The ventilation holes should not be covered. Make sure there is enough space above and beside the amplifier/receiver (about 4 inches). Do not place a CD player or other equipment on top of the amplifier/receiver.
- Do not open the cabinet as this might result in damage to the circuitry or electrical shock. If a foreign object gets into the set. Contact your dealer.
- When removing the power plug, never yank the cord.
- Do not attempt to clean the unit with chemical solvents as this might damage the finish. Use a clean, dry cloth.
- Keep this manual in a safe place for future reference.

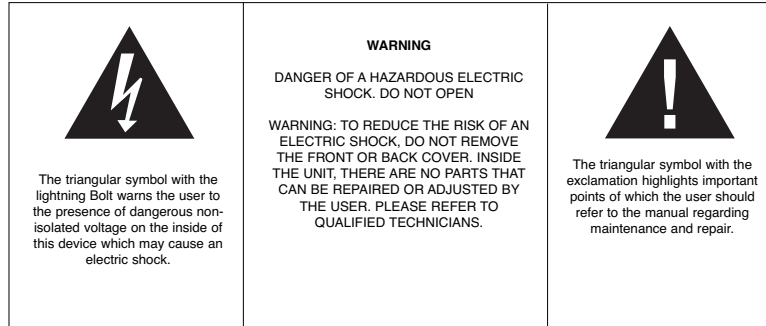

**WARNING:** TO PREVENT FIRE OR SHOCK HAZARD, DO NOT EXPOSE THIS APPLIANCE TO DRIPPING OR SPLASHING.

**Note:**

This unit will become warm when used for a long period of time. This is normal and does not indicate a problem with the unit.

This CD player includes micro-processors which may malfunction as a result of external electrical interference or noise. If the CD player is not working properly, disconnect the power source and then reconnect it.

**SENSOR window of the receiver**

**Note:**

- Even if the remote control unit is operated within the effective range, remote control operation may be impossible if there are any obstacles between the unit and the remote control.
- If the remote control unit is operated near other appliances which generate infrared rays, or if other remote control devices using infrared rays are used near the unit, it may operate incorrectly.

**Precautions concerning batteries**

- Be sure to insert the batteries with correct positive "+" and negative "-" polarities.
- Use batteries of the same type. Never use different types of batteries together.
- When the remote control unit is not to be used for a long time (more than a month), remove the batteries from the remote control unit to prevent them from leaking. If they leak, wipe away the liquid inside the battery compartment and replace the batteries and never dispose of old batteries by throwing them in a fire.

**Battery Installation**

1. Remove the battery compartment cover.
2. Insert two "AAA" dry batteries.
  - Make sure that the batteries are inserted with their positive "+" and negative "-" poles positioned correctly.
3. Close the cover until it clicks.
  - If the distance required between the remote control unit and main unit decreases, the batteries are exhausted. In this case replace the batteries with new ones.

**Main Unit Battery Backup**

1. Remove the battery compartment cover.
2. Insert one "Cell" dry battery.
  - Make sure that the batteries are inserted with their positive "+" and Negative "-" poles positioned correctly.
3. Close the cover until it "Clicks".

## BEFORE CONNECTION

### Caution

Turn off the power of all the equipment before making connections.  
Read instructions of each component you intend to use with this unit.

- Be sure to insert each plug securely. To prevent hum and noise, do not bundle the connection cords with power cord of speaker cord.

## Connection

### Positioning of the Speakers

The positioning of speakers differs according to the size and acoustics of the listening room. While actually listening to a program source, try various speaker positions to determine which layout provides the best surround effect. Place the speakers connected to "L" to your left, and "R" to your right.

### Speaker Connections

#### Caution

To avoid damaging the speakers with sudden high level signal, be sure to switch the power off before connecting the speakers.

- Speaker Jacks  
Connect the SPEAKER PLUGS to the SPEAKER JACKS located on the rear of the unit.
- Wie How to Connect  
RIGHT SPEAKER PLUG: Red jack.  
LEFT SPEAKER PLUG: White jack.

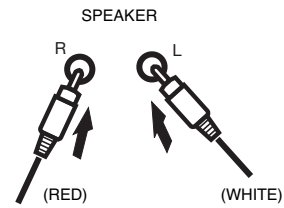

1. Plug Right Speaker Cable to Red Speaker Input.
2. Plug Left Speaker Cable to White Speaker Input.

### Operating CD

1. Switch to "CD/MP3/WMA" mode, unit will turn "ON" automatically.
2. Press "OPEN" button to open CD door ("-" and present time appears on display).
  - Place the disc with label facing up on the disc tray.
  - Hold the disc without touching either of its surface position with printed title side facing up, align it with the guides and place it in its proper position.
3. Close the CD door unit it "Clicks" (Total track number in Disc on display).
4. Press "PLAY" button Disc play automatically.
5. Stopping play.
  - Press "STOP" button once to stop play.
  - If you press the "PLAY" button again, play starts automatically from first track.

### Skip and Searching

Next or Back Button:

Press these buttons to go to the previous / next track.

### Repeat

The repeat functions that you can enjoy are dependent on the disc types played.

CD: All tracks repeat, single track repeat and given.

1. Press "MODE" key once.
2. LCD will display "REP" = repeat of 1 track.
3. Press "MODE" key again to repeat all.
4. Press "MODE" key again to random mode.
5. Press "MODE" key again to normal playback.

**CD Memory**

Up to 20 tracks can be programmed for disc play in any order.  
Before use, be sure to press "STOP" button.

1. Set "CD/MP3/WMA" mode.
2. Press the "PROGRAM" button, the display will show "P01", moreover, it will indicate program no. and digits for track no.
3. Select a desired track by using the skip buttons.
4. Press the "PROGRAM" button again to confirm desire track into program.
5. Repeat step 2 and 3 to enter additional memories into the program.
6. When ALL the desired tracks have programmed. Press "PLAY/PAUSE" button to play the disc in the order you have programmed.
7. Press "STOP" button twice to terminal program play.

**Radio Operation**

1. Set the function selector to "RADIO" position.
2. Select desire Band (Radio frequency Digit will appear on display).
3. Adjust radio frequent to your desire station by using the tuner control.
4. Adjust Volume Control for volume level.

FM / FM-Stereo Reception

- Set to FM mode position for "MONO" reception.
- Set to "FM-ST" position for "FM-Stereo" reception. The Stereo indicator light up to show "FM Stereo" mode.

**Clock**

To adjust Clock setting, make sure unit are in CD Function.

1. Press "SET" button on unit back.  
(DO NOT RELEASE "SET" BUTTON DURING TIME SETTING)
2. Press "HOR" button to set Hour.
3. Press "MIN" button to set Minute.
4. Release all button to confirm setting.
  - Confirmed setting will appear on display.

**Operating MP3/WMA**

1. Switch to "CD/MP3/WMA" mode, unit will turn "ON" automatically.
2. Press "OPEN" button to open CD door ("-" and present time appears on display).
  - Place the disc with label facing up on the disc tray.
  - Hold the disc without touching either of its surface position with printed title side facing up, align it with the guides and place it in its proper position.
3. Close the CD door unit it "Clicks" (Total track number in Disc on display).
4. Press "PLAY" button Disc play automatically.
5. Stopping play.
  - Press "STOP" button once to stop play.
  - If you press the "PLAY" button again, play starts automatically from first track.

**Skip and Searching**

Next or Back Button:

Press these buttons to go to the previous / next track.

**Repeat**

The repeat functions that you can enjoy are dependent on the disc types played.

CD: All tracks repeat, single track repeat and given.

1. Press "MODE" key once.
2. LCD will display "REP" = repeat of 1 track.
3. Press "MODE" key again to repeat all.
4. Press "MODE" key again to repeat album.
5. Press "MODE" key again to random mode.
6. Press "MODE" key again to normal playback.

### **MP3/WMA Memory**

Up to 20 tracks can be programmed for disc play in any order.

Before use, be sure to press "STOP" button.

1. Set "CD/MP3/WMA" mode.
2. Press the "PROGRAM" button, the display will show "P01", moreover, it will indicate program no. and digits for track no.
3. Select a desired track by using the skip buttons.
4. Press the "PROGRAM" button again to confirm desire track into program.
5. Repeat step 2 and 3 to enter additional memories into the program.
6. When ALL the desired tracks have programmed. Press "PLAY/PAUSE" button to play the disc in the order you have programmed.
7. Press "STOP" button twice to terminal program play.

### **Operating USB**

1. Switch to "USB" mode, unit will turn "ON" automatically.
2. Plug a USB mass storage device (e.g. memory stick) into the USB connector.
3. Press "PLAY" button Disc titles will play automatically.
4. Stopping play.
  - Press "STOP" button once to stop play.
  - If you press the "PLAY" button again, play starts automatically from first track.

### **Skip and Searching**

Next or Back Button:

Press these buttons to go to the previous / next track.

### **Repeat**

The repeat functions that you can enjoy are dependent on the disc types played.

CD: All tracks repeat, single track repeat and given.

1. Press "MODE" key once.
2. LCD will display "REP" = repeat of 1 track.
3. Press "MODE" key again to repeat all.
4. Press "MODE" key again to repeat album.
5. Press "MODE" key again to random mode.
6. Press "MODE" key again to normal playback.

### **USB Memory**

Up to 20 tracks can be programmed for disc play in any order.

Before use, be sure to press "STOP" button.

1. Set "USB" mode.
2. Press the "PROGRAM" button, the display will show "P01", moreover, it will indicate program no. and digits for track no.
3. Select a desired track by using the skip buttons.
4. Press the "PROGRAM" button again to confirm desire track into program.
5. Repeat step 2 and 3 to enter additional memories into the program.
6. When ALL the desired tracks have programmed. Press "PLAY/PAUSE" button to play the disc in the order you have programmed.
7. Press "STOP" button twice to terminal program play.

## MORE INFORMATION



Beware of small pieces and batteries, do not swallow them. It may be hazardous to your health and lead into suffocation. Please, Make sure to keep small devices and batteries out of the reach of children.



### Important advice regarding hearing protection

#### Caution:

You care for your hearing, and so do we.

Therefore, use caution while using this appliance.

Our recommendation: Avoid high volumes.

Children should be supervised while using headphones; make sure that the appliance is not set to high volume.

#### Caution!

High volumes may cause irreparable damage to children's ears.



NEVER let allow anyone, especially children, to put objects into the holes, slots or openings on this device. This may lead into death due to electric shock. The device must only be opened by a qualified assistant.



Only use the appliance for its intended purpose.

This device may only be used in housings and business premises.



Please keep this instruction manual for further reference.



### Instructions on environment protection

Do not dispose of this product in the usual household garbage at the end of its life cycle; hand it over at a collection point for the recycling of electrical and electronic appliances. The symbol on the product, the instructions for use or the packing will inform about the methods for disposal.

The materials are recyclable as mentioned in its marking. By recycling, material recycling or other forms of re-utilization of old appliances, you are making an important contribution to protect our environment. Please inquire at the community administration for the authorized disposal location.



Do not obstruct the ventilation of the device. Make sure, that no curtains, newspapers, furniture or any other type of object are blocking the ventilation system of the apparatus. The ventilation system must be clear of objects at all times! Overheating may lead into serious damage of the device and reduce its performance and lifespan.



### Heat and warmth

Do not expose the appliance to direct sunlight. Make sure that the appliance is not subject to direct heat sources such as heaters or open fire. Make sure that the ventilation slots of the appliance are not covered.



### Moisture and cleaning

This appliance is not waterproof! Do not immerse player in water. Do not allow player to come in contact with water. If water gets inside the player it may cause serious damage. Do not use cleaning agents that contain alcohol, ammoniac, benzene or abrasives as these could damage the player. For cleaning, use a soft, moistened cloth.

## MODEL 2311 CENTRE MUSICAL DESIGN STEREO AVEC LECTEUR CD/MP3/WMA ET PORT USB

### LOCALISATION DES COMMANDES

1. INDICATEUR FM STEREO [STEREO FM]
2. BOUTON CD OPEN [OUVRIR CD]
3. ECRAN LCD
4. CAPTEUR A DISTANCE
5. SELECTEUR FUNCTION / POWER OFF [FONCTION / ETEINDRE]
6. STOP [STOP]
7. SKIP + [SAUT +]
8. SKIP - [SAUT -]
9. USB INTERFACE [USBINTERFACE]
10. SELECTEUR BAND / FM STEREO [BANDE / STEREO FM]
11. CONTROLEUR VOLUME [VOLUME]
12. PLAY / PAUSE [LECTEUR / PAUSE]
13. MODE [MODE]
14. PROGRAM [PROGRAMME]
15. ALBUM [ALBUM]
16. CONTROLEUR TUNING [REGLAGE]
17. COMPARTIMENT A PILES
18. PRISE LEFT / RIGHT SPEAKER  
[HAUT PARLEUR GAUCHE / DROITE]
19. MINUTE [MINUTE]
20. HOUR [HEURE]
21. SET [REGLAGE]
22. CORDE DE COURANT CA

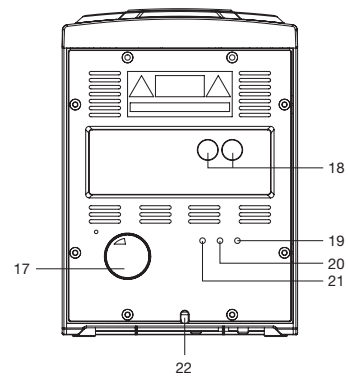
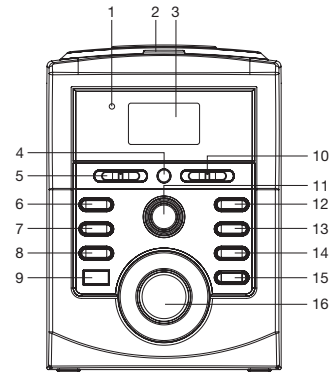

1. PLAY/PAUSE [LECTURE/PAUSE]
2. SKIP - [SAUT -]
3. ALBUM - [ALBUM -]
4. PROGRAM [PROGRAMME]
5. STOP [ARRÊT]
6. SKIP + [SAUT +]
7. ALBUM + [ALBUM +]
8. MODE [MODE]

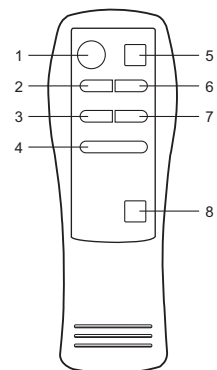



## PREPARATION

Avant d'utiliser le lecteur, s'il vous plaît, assurez-vous que la tension locale CA est adaptée à votre appareil.

Types de disques 	Audio	Taille du disque 12 CM / 8 CM Disque CD Temps de lecture 74 min / 20 min max.
---	-------	---

### Maintenance du disque

- Avant la lecture, essuyez le disque depuis le trou central en direction des bords extérieurs avec un tissu propre.
- N'employez jamais le benzène, diluant, liquide de nettoyage, liquides d'empêchement de l'électricité statique ou tout autre dissolvant.



Correct



Faux

## MAINTENANCE ET ENTRETIEN

### Entretien du lecteur

- L'appareil ne devrait pas être exposé à l'égoutture ou l'éclaboussement et aucuns objets remplis de liquide ne devraient être placés sur l'appareil.
- Des produits électroniques de cette sorte devraient ne jamais être soumis aux températures extrêmes ou à l'humidité élevée. Par exemple, cet ensemble ne devrait pas être placé dans des pièces d'eau ou autour des fourneaux et des radiateurs.
- Si quelque chose tombe dans le coffret, débranchez l'unité et faites-vérifier par le personnel qualifié avant de l'actionner à l'avenir.

### Nettoyage de l'appareil

- Pour éviter le risque de feu ou de choc, déconnectez votre appareil de la source de courant CA lors du nettoyage.
- Le boîtier de votre appareil devrait être nettoyé avec un tissu à poussière et entretenu comme un autre meuble. Faites attention lors du nettoyage et essuyez les parties en plastique.
- Du savon doux et un tissu humide peuvent être employés sur le panneau plan.

### Inclinaison

- N'installez pas l'appareil dans une position inclinée. Il est conçu pour être utilisé en position horizontale seulement.

### Condensation

- Si l'appareil est apporté directement d'une place froide vers une chaude, de l'humidité peut se condenser à l'intérieur du lecteur et causer des dommages sur les lentilles. Lorsque vous installez d'abord l'appareil ou lorsque vous le déplacez d'un endroit froid à un endroit chaud, attendez 30 minutes avant d'actionner l'appareil.



### Déconnecter le courant

- Si vous n'utilisez pas le lecteur pour une longue période, assurez-vous de débrancher le lecteur de la source de courant CA.

## Avant utilisation

Lire ceci avant Utilisation

- Choisissez l'emplacement de l'installation de votre appareil avant attention. Evitez de le placer à la lumière directe ou près d'une source de chaleur. Evitez aussi les emplacements sujets aux vibrations et à la poussière excessive, chaleur, froid ou moisissure.
- Les trous de ventilations ne devraient pas être couverts. Assurez-vous qu'il y ait assez de place au-dessus et derrière l'amplificateur/le récepteur (environ 4 pouces). Ne pas placer le lecteur CD ou autre équipement sur le sommet de l'amplificateur / récepteur.
- Ne pas ouvrir le coffret car il pourrait en résulter un dommage sur le circuit ou un choc électrique. Si un objet étranger entre dans l'ensemble. Contactez votre revendeur.
- En enlevant la prise de puissance, ne tirez jamais la corde.
- N'essayez pas de nettoyer l'unité avec des dissolvants chimiques comme ceci pourrait endommager la finition. Employez un propre, tissu sec.
- Conservez ce manuel dans un endroit sûr pour une future référence.

 <p>Le voyant lumineux, inscrit dans un triangle équilatéral et dont le symbole est une flèche, avertit le consommateur d'une 'dangereuse tension' non isolée dans le boîtier de l'article, qui pourrait avoir une amplitude suffisante pour causer une électrocution.</p>	<p style="text-align: center;"><b>ATTENTION</b></p> <p style="text-align: center;">RISQUE D'ELECTROCUTION. NE PAS OUVRIR</p> <p style="text-align: center;">ATTENTION: AFIN DE REDUIRE LES RISQUES D'ELECTROCUTION, NE PAS RETIRER LE COUVERCLE (OU LE DOS). AUCUNE PIECE A L'INTERIEUR N'EST UTILE AU CONSOMMATEUR. POUR UN DEPANNAGE, SE REFERER AU PERSONNEL QUALIFIE.</p>	 <p>Le point d'exclamation à l'intérieur d'un triangle équilatéral avertit le consommateur de la présence d'instructions importantes concernant le fonctionnement et l'entretien (dépannage) dans le mode d'emploi de l'appareil.</p>
---	---	--

**AVERTISSEMENT : POUR EMPÊCHER LE RISQUE DU FEU OU DE CHOC, N'EXPOSEZ PAS CET APPAREIL À L'ÉGOUTTURE OU À L'ÉCLABOUSSEMENT.**

**Remarque :**

Cette unité deviendra chaude lorsque utilisée pendant une longue période. C'est normal et n'indique pas un problème avec l'unité.

Ce joueur de CD inclut les microprocesseurs qui peuvent fonctionner mal en raison de l'interférence ou du bruit électrique externe. Si le joueur de CD ne travaille pas correctement, débranchez la source d'énergie et puis rebranchez-la.

**Fenêtre du CAPTEUR du récepteur**

**Remarque :**

- Même si l'appareil de commande à distance est actionné dans la portée utile, l'utilisation de télécommande peut être impossible s'il y a des obstacles entre l'unité et la télécommande.
- Si l'appareil de commande à distance est actionné près d'autres appareils qui produisent des rayons infrarouges, ou si d'autres dispositifs de télécommande employant les rayons infrarouges sont utilisés près de l'unité, il peut fonctionner inexactement.

**Précautions concernant les piles**

- Soyez sûr d'insérer les piles avec les polarités correctes positive "+" et négative "-".
- Utilisez les piles du même type. Ne jamais utiliser des piles de différents types ensemble.
- Lorsque la télécommande n'est pas utilisée pour une période prolongée (plus d'un mois), retirez les piles de la télécommande pour les éviter de fuir. Si elles fuient, essuyez le liquide à l'intérieur du compartiment à batterie et remplacez les piles et ne jamais les jeter les vieilles piles en les jetant dans le feu.

**Installation de la batterie**

1. Retirez le couvercle du compartiment à batterie.
2. Insérez deux piles sèches "AAA".
  - Assurez-vous que les piles sont insérées avec leurs pôles positif "+" et négatif "-" positionnés correctement.
3. Fermez le couvercle jusqu'à ce qu'il clique.
  - Si la distance requise, entre l'appareil de commande à distance et unité principale, diminue, les batteries sont épuisées. Remplacez dans ce cas les batteries par des neuves.

**Principal compartiment à batterie**

1. Retirez le couvercle du compartiment à batterie.
2. Insérez une « Cell » sèche batterie.
  - Assurez-vous que les piles sont insérées avec leurs pôles positif "+" et négatif "-" positionnés correctement.
3. Fermez le couvercle de l'appareil jusqu'à ce qu'il clique.

## AVANT LA CONNEXION

### Avertissement

Coupez le courant de tout l'équipement avant de faire des connexions.

Lisez les instructions de chaque composant que vous avez l'intention d'employer avec cet appareil.

- Assurez-vous d'insérer chaque prise de façon sûre. Pour empêcher le fredonnement et le bruit, n'empaquetez pas les cordes de raccordement avec le cordon de secteur de la corde de haut-parleur.

## Connexion

### Positionnement des haut-parleur

Le positionnement des haut-parleurs diffère selon la taille et l'acoustique de la salle d'écoute. Tout en écoutant une source de programme, essayez les diverses positions de haut-parleur pour déterminer quelle disposition fournit le meilleur effet tournant.

Placez les haut-parleurs reliés à "L" vers votre gauche, et "R" vers votre droite.

### Connexions des haut-parleur

#### Avertissement

Pour éviter d'endommager les haut-parleurs avec un niveau sonore élevé, soyez sûr de diminuer la puissance avant de connecter les haut-parleur.

- Prises des haut-parleur  
Connectez les prises des haut-parleur aux prises des haut-parleur sur l'arrière de l'appareil.
- Comment les connecter  
PRISE DES HAUTS-PARLEUR DROIT : Prise rouge.  
PRISE DES HAUTS-PARLEUR GAUCHE : Prise blanche.

1. Branchez le câble du haut-parleur droit à la prise rouge du haut-parleur.
2. Branchez le câble du haut-parleur gauche à la prise du haut-parleur blanche.

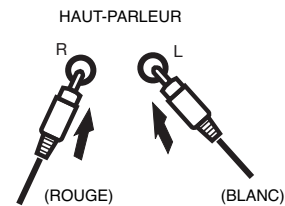

### Utilisation du CD

1. Réglez sur le mode "CD/MP3/WMA". L'appareil se réglera automatiquement sur "ON".
2. Pressez le bouton "OPEN" pour ouvrir la porte du CD ("." et le temps présent apparaît sur l'écran).
  - Placez le disque avec l'étiquette face au-dessus sur le plateau CD.
  - Tenez le disque sans toucher les surfaces, avec les titres imprimés vers le haut, alignez-le avec les guides et placez-le en son position appropriée.
3. Fermez la porte CD de l'appareil jusqu'à ce qu'il clique.  
(Le nombre total de piste sur le Disque s'affichera).
4. Pressez le bouton "PLAY", le disque joue automatiquement.
5. Arrêt de la lecture.
  - Pressez le bouton "STOP" une fois pour arrêter la lecture.
  - Si vous pressez encore le bouton "PLAY", la lecture commence automatiquement depuis la première piste.

### Saut et Recherche

Bouton Next ou Back:

Pressez ces boutons pour aller à la piste d'avant / d'après.

### Répétition

Les fonctions de répétitions que vous pouvez apprécier sont dépendantes des types de disques joués.

CD : Toutes les pistes répétées, une piste répétée et donnée.

1. Pressez le bouton "MODE" une fois.
2. LCD affichera "REP" = répétition de la piste 1.
3. Pressez le bouton "MODE" encore pour répéter tout.
4. Pressez le bouton "MODE" encore pour le mode aléatoire.
5. Pressez le bouton "MODE" encore pour une lecture normale.

### Mémoire du CD

Plus de 20 pistes peuvent être programmées pour un disque dans n'importe quel ordre. Avant utilisation, soyez sûr de presser le bouton "STOP".

1. Réglez le mode "CD/MP3/WMA".
2. Pressez le bouton "PROGRAM". L'écran affichera "P01". Cependant, il indiquera le numéro du programme et les chiffres pour le numéros de piste.
3. Sélectionnez la piste désirée en utilisant les boutons sauts.
4. Pressez le bouton "PROGRAM" encore pour confirmer la piste désirée dans le programme.
5. Répétez l'étape 2 et 3 pour entrer les mémoires additionnelles dans le programme.
6. Lorsque TOUTES les pistes désirées ont été programmées. Pressez le bouton "PLAY/PAUSE" pour jouer le disque dans l'ordre que vous avez programmé.
7. Pressez le bouton "STOP" deux fois pour terminer la lecture du programme.

### Utilisation de la Radio

1. Réglez le sélecteur de fonction sur la position "RADIO".
2. Sélectionnez la Bande désirée (les chiffre de la fréquence radio apparaissent sur l'écran).
3. Ajustez la fréquence radio sur la station que vous désirez en utilisant la commande de réglage.
4. Ajustez le contrôleur du Volume sur le niveau du volume.

Réception FM / FM-Stéréo

- Réglez sur la position du mode FM pour la réception "MONO".
- Réglez sur la position "FM-ST" pour la réception "FM-Stereo". L'indicateur de la Stéréo s'allumera pour afficher le mode "FM Stereo".

### Horloge

Pour ajuster les réglages de l'Horloge, assurez-vous que l'appareil soit sur la fonction CD.

1. Pressez le bouton "SET" sur l'arrière de l'appareil.  
(NE PAS RELACHER LE BOUTON "SET" PENDANT LE REGLAGE DE L'HEURE)
2. Pressez sur le bouton "HOR" pour régler l'heure.
3. Pressez sur le bouton "MIN" pour régler les minutes.
4. Relâchez tous les boutons pour confirmer le réglage.
  - Confirmation du réglage apparaîtra sur l'écran.

### Utilisation MP3/WMA

1. Réglez sur le mode "CD/MP3/WMA", l'appareil se réglera automatiquement sur "ON".
2. Pressez le bouton "OPEN" pour ouvrir la porte du CD ("." et le temps présent apparaît sur l'écran).
  - Placez le disque avec l'étiquette face au-dessus sur le plateau CD.
  - Tenez le disque sans toucher les surfaces, avec les titres imprimés vers le haut, alignez-le avec les guides et placez-le en son position appropriée.
3. Fermez la porte CD de l'appareil jusqu'à ce qu'il clique. (Le nombre total de piste sur le Disque s'affichera)
4. Pressez le bouton "PLAY", le disque joue automatiquement.
5. Arrêt de la lecture.
  - Pressez le bouton "STOP" une fois pour arrêter la lecture.
  - Si vous pressez encore le bouton "PLAY", la lecture commence automatiquement depuis la première piste.

### Saut et recherche

Bouton Next ou Back:

Pressez ces boutons pour aller à la piste d'avant / d'après.

### Répétition

Les fonctions de répétitions que vous pouvez apprécier sont dépendantes des types de disques joués.

CD : Toutes les pistes répétées, une piste répétée et donnée.

1. Pressez le bouton "MODE" une fois.
2. LCD affichera "REP" = répétition de la piste 1.
3. Pressez le bouton "MODE" encore pour répéter l'album.
4. Pressez le bouton "MODE" encore pour répéter tout.
5. Pressez le bouton "MODE" encore pour le mode aléatoire.
6. Pressez le bouton "MODE" encore pour une lecture normale.

**Mémoire MP3/WMA**

Plus de 20 pistes peuvent être programmées pour un disque dans n'importe quel ordre. Avant utilisation, soyez sûr de presser le bouton "STOP".

1. Réglez le mode "CD/MP3/WMA".
2. Pressez le bouton "PROGRAM". L'écran affichera "P01". Cependant, il indiquera le numéro du programme et les chiffres pour le numéros de piste.
3. Sélectionnez la piste désirée en utilisant les boutons sauts.
4. Pressez le bouton "PROGRAM" encore pour confirmer la piste désirée dans le programme.
5. Répétez l'étape 2 et 3 pour entrer les mémoires additionnelles dans le programme.
6. Lorsque TOUTES les pistes désirées ont été programmées. Pressez le bouton "PLAY/PAUSE" pour jouer le disque dans l'ordre que vous avez programmé.
7. Pressez le bouton "STOP" deux fois pour terminer la lecture du programme.

**Utilisation USB**

1. Réglez sur le mode "USB", l'appareil se réglera automatiquement sur "ON".
2. Branchez un appareil USB de stockage en masse (par ex. un bâton mémoire) dans le connecteur USB.
3. Pressez le bouton "PLAY", les titres seront joués automatiquement.
4. Arrêtez la lecture.
  - Pressez le bouton "STOP" une fois pour arrêter la lecture.
  - Si vous pressez le bouton "PLAY" encore, la lecture commence automatiquement depuis la première piste.

**Saut et Recherche**

Bouton Next ou Back:

Pressez ces boutons pour aller à la piste d'avant / d'après.

**Répétition**

Les fonctions de répétitions que vous pouvez apprécier sont dépendantes des types de disques joués.

CD : Toutes les pistes répétées, une piste répétée et donnée.

1. Pressez le bouton "MODE" une fois.
2. LCD affichera "REP" = répétition de la piste 1.
3. Pressez le bouton "MODE" encore pour répéter l'album.
4. Pressez le bouton "MODE" encore pour répéter tout.
5. Pressez le bouton "MODE" encore pour le mode aléatoire.
6. Pressez le bouton "MODE" encore pour une lecture normale.

**MEMOIRE UBS**

Plus de 20 pistes peuvent être programmées pour un disque dans n'importe quel ordre. Avant utilisation, soyez sûr de presser le bouton "STOP".

1. Réglez le mode "USB".
2. Pressez le bouton "PROGRAM". L'écran affichera "P01". Cependant, il indiquera le numéro du programme et les chiffres pour le numéros de piste.
3. Sélectionnez la piste désirée en utilisant les boutons sauts.
4. Pressez le bouton "PROGRAM" encore pour confirmer la piste désirée dans le programme.
5. Répétez l'étape 2 et 3 pour entrer les mémoires additionnelles dans le programme.
6. Lorsque TOUTES les pistes désirées ont été programmées. Pressez le bouton "PLAY/PAUSE" pour jouer le disque dans l'ordre que vous avez programmé.
7. Pressez le bouton "STOP" deux fois pour terminer la lecture du programme.

## PLUS D'INFORMATIONS



Prenez garde aux petites pièces et piles, ne les avalez pas. Cela pourrait être dangereux pour votre santé et mener à l'étouffement. Prêtez l'attention la plus élevée pour garder les petits appareils et piles hors de la portée des enfants.



### Conseil important pour la protection de l'ouïe

#### Attention:

Nous tenons à votre ouïe autant que vous.

Par conséquent, prenez vos précautions lors de l'usage de cet appareil.

Notre recommandation: Évitez les volumes forts.

Dans le cas où des enfants utilisent l'appareil, assurez-vous que le volume n'est pas sur la position élevée.

#### Attention!

Les volumes élevés peuvent irrémédiablement endommager l'ouïe des enfants.



NE JAMAIS laisser une personne ou surtout un enfant mettre des objets dans les trous, fentes ou autres ouvertures de l'appareil. Cela pourrait entraîner la mort par décharge électrique. L'appareil doit être ouvert uniquement par un assistant qualifié.



Veillez utiliser l'appareil uniquement aux fins pour lesquelles il a été créé.

Cet appareil est exclusivement destiné à l'usage dans des locaux privés ou à usage commercial.



Veillez conserver ce mode d'emploi pour utilisation ultérieure.



### Indications relatives à la protection de l'environnement

Au terme de sa durée de vie, ce produit ne doit pas être éliminé avec les ordures ménagères mais doit être remis à un point de collecte destiné au recyclage des appareils électriques et électroniques. Le symbole figurant sur le produit, la notice d'utilisation ou l'emballage vous indique cela.

Les matériaux sont recyclables conformément à leur marquage. Vous apportez une large contribution à la protection de l'environnement par le biais du recyclage, de la réutilisation matérielle ou par les autres formes de réutilisation des appareils usagés.

Veillez vous adresser à la municipalité pour connaître la déchetterie compétente.



Ne gênez pas la ventilation du dispositif. Assurez-vous que rideaux, journaux, couvertures ou meubles ne bloquent en aucun cas les fentes de ventilation de l'appareil. La ventilation doit être assurée à tout moment! La surchauffe peut causer à l'appareil des dommages sérieux et réduire sa performance et sa durée de vie.



### La chaleur et sources de chaleur

Veillez ne pas exposer l'appareil à la lumière directe (du soleil). Assurez-vous que l'appareil n'est pas en contact direct avec des sources de chaleur telles qu'un chauffage ou un feu. Assurez-vous que les fentes d'aération de l'appareil ne sont pas fermées.



### Humidité et nettoyage

L'appareil n'est pas étanche! Ne plongez pas l'appareil dans l'eau. Évitez son contact avec l'eau. De l'eau dans l'appareil pourrait sérieusement l'endommager. N'employez pas de détergents contenant de l'alcool, de l'ammoniaque, du benzène ou des abrasifs. Ces produits pourraient endommager votre appareil. Pour nettoyer l'appareil, utilisez un chiffon doux et humide.

## MODEL 2311 FORMATERVEZETT SZTEREÓ MINI HIFI, CD/MP3/WMA- LEJÁTSZÓVAL ÉS USB-CSATLAKOZÓVAL

### A KEZELŐSZERVEK ELHELYEZKEDÉSE

1. FM STEREO [FM SZTEREÓ] JELZŐ
2. CD OPEN [CD KINYITÓ] GOMB
3. LCD KIJELZŐ
4. TÁVKAPCSOLÓ ÉRZÉKELŐ
5. FUNCTION VÁLASZTÓ/POWER OFF [FUNKCIÓ VÁLASZTÓ/KIKAPCSOLÓ]
6. STOP [STOP]
7. SKIP + [UGRÁS +]
8. SKIP - [UGRÁS -]
9. USB INTERFACE [USB CSATLAKOZÓ]
10. BAND/FM STEREO VÁLASZTÓ [SÁV/FM SZTEREÓ VÁLASZTÓ]
11. VOLUME SZABÁLYZÓ [HANGERŐSZABÁLYZÓ]
12. PLAY/PAUSE [LEJÁTSZÁS/SZÜNET]
13. MODE [MÓD]
14. PROGRAM [PROGRAM]
15. ALBUM [ALBUM]
16. TUNING GOMB [HANGOLÓ GOMB]
17. KISEGÍTŐ ELEMEK
18. LEFT/RIGHT SPEAKER BEMENET [BAL/JOBB HANGSZÓRÓ BEMENET]
19. MINUTE [PERC]
20. HOUR [ÓRA]
21. SET [BEÁLLÍTÁS]
22. AC (VÁLTÓÁRAMÚ) HÁLÓZATI KÁBEL

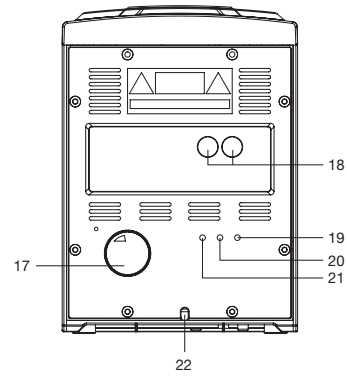
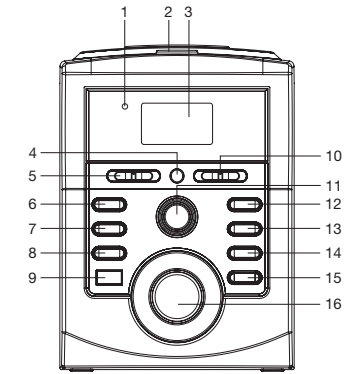

1. PLAY/PAUSE [LEJÁTSZÁS/SZÜNET]
2. SKIP - [UGRÁS -]
3. ALBUM - [ALBUM -]
4. PROGRAM [PROGRAM]
5. STOP [STOP]
6. SKIP + [UGRÁS +]
7. ALBUM + [ALBUM +]
8. MODE [MÓD]

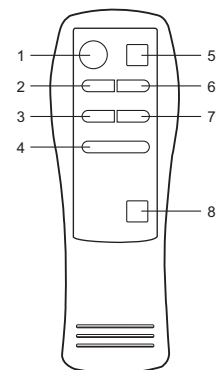

## ELŐKÉSZÜLETEK

A lejátszó használata előtt kérjük ellenőrizze, hogy a helyi AC feszültség megfelel a készülék követelményeinek.

Lemeztípusok 	Audio	Lemezméret 12 cm/8 cm CD lemez Lejátszási idő 74 perc/20 min max.
---	-------	--

### Lemezápolás

- Lejátszás előtt, törölje át a lemezt a közepéről kifelé haladva egy tiszta rongy segítségével.
- Soha ne használjon benzint, hígító-, illetve tisztítószeret, antistatikus folyadékokat, vagy bármilyen más oldószert.



Helyes



Helytelen

## KARBANTARTÁS ÉS ÁPOLÁS

### A lejátszó védelme

- Ne tegye ki a készüléket cseppenéseknek és fröccsenéseknek, illetve ne helyezzen arra folyadékkal teli tárgyakat.
- Az ilyen típusú elektronikus készülékeket soha ne tegye ki szélsőséges hőmérsékleti viszonyoknak, vagy magas páratartalomnak. Például, soha ne tegye ezt a készüléket fürdőhelyiségek, vagy kályhák és radiátorok közelébe.
- Ha valami beleesne a külső burkolat alá, csatlakoztassa le a készüléket a hálózatról és mielőtt még újra használatba venné, ellenőriztesse azt egy képzett szakemberrel.

### A készülék tisztítása

- A tűz és elektromos áramütés elkerülése érdekében, tisztítás előtt csatlakoztassa le a készüléket a hálózatról.
- A készülék borítását porronggyal tisztítsa és más bútoraihoz hasonlóan ápolja. A műanyag részek tisztításakor és törlésekor legyen mindig óvatos.
- Az előlapon használhat enyhén szappanos, nedves ruhát is.

### Lejtés

- Ne helyezze a készüléket ferde felületre. A készülék vízszintes felületen történő használatra lett megtervezve.

### Páralecsapódás

- Ha a készüléket közvetlenül hidegről meleg helyre szállítja, pára keletkezhet a DVD lejátszóban, ami az olvasólencséket is károsíthatja. Ha először üzemeltetni, vagy hidegről meleg helyre szállítaná a készüléket, a használat megkezdése előtt várjon kb. 30 percet.

### Csatlakoztasson le a hálózatról



- Ha nem kívánna hosszabb ideig használni a készüléket kérjük, csatlakoztassa le azt az AC hálózatról.

## Használat Előtt

Használat előtt olvassa el ezt

- A készülék helyét gondosan válassza meg. Ne tegye ki a készüléket közvetlen napfénynek, vagy melegítő berendezések mellé. Ugyancsak ügyeljen arra, hogy a készülék ne legyen kitéve erős vibrációnak, pormak, hőnek, hidegnek, vagy párának.
- Soha ne takarja le a szellőzőnyílásokat. Győződjön meg róla, hogy az erősítő / fogadóegység felett és mellett elegendő szabad hely (kb. 4 inch) van. Ne tegyen CD lejátszót, vagy más készüléket az erősítőre / fogadó egységre.
- Soha ne nyissa fel a külső borítást, mivel ez sérülést okozhat a belső rendszerben, vagy akár elektromos áramütéssel is járhat. Ha idegen tárgy kerülne a készülékbe. Azonnal lépjen kapcsolatba a készülék eladójával.
- Mikor a hálózati kábelt lecsatlakoztatja a hálózatról, soha ne a kábelnél fogva húzza ki azt az aljzatról.
- Soha ne használjon a tisztításhoz kémiai anyagokat, mivel ezek károsíthatják a külső borítást. Használjon egy tiszta, száraz ruhát.
- A jövőbeni felhasználás céljából őrizze meg ezt a kezelési útmutatót.



 <p>Az egyenlő oldalú háromszögben nyílban végződő villám szimbólum arra figyelmeztet, hogy a készülék belsejében nem leszigetelt, veszélyes magasfeszültségű áram található, amely komoly áramütést okozhat!</p>	<p><b>FIGYELEMI</b></p> <p>ÁRAMÜTÉS VESZÉLYE NE NYISSA FEL!</p> <p>FIGYELEM: AZ ÁRAMÜTÉS VESZÉLYÉNEK ELKERÜLÉS ÉRDEKÉBEN NE TÁVOLÍTSA EL A FEDELET (VAGY A HÁT LAPOT)! ITT NINCSENEK A FELHASZNÁLÓ SZÁMÁRA HOZZÁFÉRHETŐ ALKATRÉSZEK. A JAVÍTÁST BÍZZA SZAKEMBERRE!</p>	 <p>Az egyenlő oldalú háromszögben lévő felkiáltójel szimbólum arra figyelmeztet, hogy a készülékkel szállított dokumentumokban a használattal és karbantartással (javítással) kapcsolatos fontos útmutatások találhatók.</p>
--	--	---

**VESZÉLY:** A TŰZ VAGY ÁRAMÜTÉS ELKERÜLÉSE ÉRDEKÉBEN, NE TEGYE KI A KÉSZÜLÉKET CSEPPENÉSEKNEK, VAGY FRÖCCSENÉSEKNEK.

**Megjegyzés:**

Bizonyos ideig tartó használat után a készülék felmelegszik. Ez normális és nem okoz hibát a készülékben. Ez a CD lejátszó mikroprocesszort tartalmaz, amely a külső elektromos zavarok, vagy zajok következtében meghibásodhat. Ha a CD lejátszó nem működne megfelelően, csatlakoztassa le azt a hálózatról, majd csatlakoztassa ismét.

**A fogadóegység ÉRZÉKELŐ ablaka**

**Megjegyzés:**

- Még ha a távkapcsoló a megfelelő távolságban is van a készüléktől, a használat lehetetlenné válik, ha a készülék és távkapcsoló között gátló tárgyak vannak.
- Ha a távkapcsoló közelében más készülékek infravörös fényt hoznak létre, vagy más infravörös fényt kibocsátó távkapcsoló készülékek is vannak a készülék közelében, a használat hibákhoz vezethet.

**Elemkezelés**

- Győződjön meg róla, hogy az elemeket a megfelelő pozitív „+” és negatív „-” polaritással helyezte be.
- Csak azonos típusú elemeket használjon. Soha ne használjon különböző típusú elemeket együtt.
- Ha a távkapcsolót nem használná hosszabb ideig (több mint egy hónapig), az esetleges elemkifolyások elkerülése érdekében, vegye ki az elemeket abból. Ha az elem kifolya, törölje ki a folyadékot az elemtárolóból és cserélje ki az elemeket, de soha ne dobja a már lemerült elemeket a tűzbe.

**Elem behelyezés**

1. Vegye le az elemtároló fedelét.
2. Helyezzen be két „AAA” típusú elemet.
  - Ügyeljen rá, hogy az elemeket a megfelelő pozitív „+” és negatív „-” polaritással helyezze be.
3. Zárja vissza a fedelet, kattanásig.
  - Ha a távkapcsoló és a készülék közötti hatékonysági távolság csökkenne, az elemek lemerültek. Ebben az esetben cserélje ki az elemeket újakkal.

**A Központi Egység Elemkiszegítése**

1. Vegye le az elemtároló fedelét.
2. Helyezzen be egy „Cell” típusú elemet.
  - Ügyeljen rá, hogy az elemeket a megfelelő pozitív „+” és negatív „-” polaritással helyezze be.
3. Zárja vissza a fedelet, kattanásig.

## CSATLAKOZTATÁS ELŐTT

### Figyelmeztetés

A csatlakoztatások elvégzése előtt kapcsoljon ki minden készüléket.

Olvasson el minden információt minden kiegészítőről, amit használni kíván a készülékhez.

- Ügyeljen rá, hogy minden dugaszt megfelelően csatlakoztasson. A különböző zajok elkerülése érdekében ne tekerje egymásba az összekötő-, és a hangszórók kábeleit.

## Csatlakoztatás

### A Hangszórók Elhelyezése

A hangszórók elhelyezése függ a tárolásra szánt szoba méretétől és akusztikájától is. Egy adott program hallgatása közben próbálja meg többször megváltoztatni a hangszórók helyzetét és megfigyelni melyik esetben a legjobb a térhangzás.

Az „L” bemenethez csatlakoztatott hangszórót a bal, míg az „R” bemenethez csatlakoztatott hangszórót a jobb oldalára helyezze.

### Hangszóró Csatlakoztatás

#### Figyelmeztetés

A nagy erősségű zaj által okozott hangszóró sérülések elkerülése végett, mielőtt csatlakoztatná a hangszórókat győződjön meg róla, hogy a készülék kikapcsolt állapotban van.

- Hangszóró Bemenetek

Csatlakoztassa a HANGSZÓRÓ KIMENETEKET a készülék hátoldalán lévő HANGSZÓRÓ BEMENETEKEL.

- Hogyan Csatlakoztassa

JOBB HANGSZÓRÓ KIMENETEKET: Piros bemenet.

BAL HANGSZÓRÓ KIMENETEKET: Fehér bemenet.

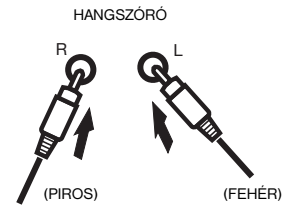

1. Csatlakoztassa a Jobb Hangszóró kábelt a Piros Hangszóró Bemenetbe.
2. Csatlakoztassa a Bal Hangszóró kábelt a Fehér Hangszóró Bemenetbe.

### CD kezelés

1. Váltson „CD/MP3/WMA” módba. Ekkor a készülék automatikusan „ON” állapotba kapcsol.
2. A CD ajtó kinyitásához nyomja meg az „OPEN” gombot (ekkor a „” és az aktuális idő jelenik meg a kijelzőn).
  - Helyezze a lemezt a lemeztálcára a feliratos oldallal felfelé.
  - A lemezt ne érintse egyik felületénél sem, majd a feliratos oldallal felfelé helyezze azt az igazítók segítségével a megfelelő helyre.
3. Zárja be a CD fedelet, „kattanásig”. (Ekkor a kijelzőn a lemezen található összes zeneszám száma jelenik meg).
4. Nyomja meg a „PLAY” gombot. A lejátszás automatikus.
5. A lejátszás leállítás.
  - A lejátszás megállításához nyomja meg egyszer a „STOP” gombot.
  - A „PLAY” gomb megnyomásával, a lejátszás automatikusan az első számtól kezdődik.

### Ugrás és Keresés

Next, vagy Back gombok:

Az előző / következő zeneszámmra ugráshoz használja ezeket a gombokat.

### Ismétlés

A használni kívánt ismétlési funkció függ a lejátszott lemez típusától.

CD: Az összes zeneszám ismétlése, egy adott zeneszám ismétlése.

1. Nyomja meg a „MODE” gombot egyszer.
2. Ekkor az LCD a „REP” feliratot mutatja = 1 zeneszám ismétlése.
3. Az összes zeneszám ismétléséhez nyomja meg ismét a „MODE” gombot.
4. Véletlenszerű lejátszáshoz nyomja meg ismét a „MODE” gombot.
5. A normál lejátszáshoz a „MODE” gomb újbóli megnyomásával juthat.

### CD Memória

Maximum 20 zeneszám programozható be a lemezről, bármilyen sorrendben.

Használat előtt győződjön meg róla, hogy megnyomta a „STOP” gombot.

1. Állítsa a készüléket „CD/MP3/WMA” módba.
2. Nyomja meg a „PROGRAM” gombot, ekkor a kijelzőn a „P01” felirat látható. Ekkor a program száma mellett a zeneszám száma is megjelenik.
3. Az ugrás gombbal válassza ki a kívánt zeneszámot.
4. A kiválasztott zeneszám eltárolásához nyomja meg ismét „PROGRAM” gombot.
5. További zeneszámok elmentéséhez ismétlje meg a 2-es és 3-as lépéseket.
6. Ha az ÖSSZES kívánt zeneszámot eltárolta. Nyomja meg a „PLAY/PAUSE” gombot az Ön által eltárolt programsorrend elindításához.
7. A program lejátszás leállításához nyomja meg a „STOP” gombot.

### Rádióhasználat

1. Állítsa a funkció választót „RADIO” pozícióba.
2. Válassza ki a kívánt Sávot (A rádiófrekvencia számjegyei a kijelzőn láthatóak).
3. A hangoló gomb segítségével állítsa a rádióvételt a kívánt állomásra.
4. A hangszint beállításához használja a Hangerőszabályzót.

FM/FM Sztereóvétel

- „MONO” vételhez válassza az „FM” pozíciót.
- „FM-Stereo” vételhez válassza az „FM-ST” pozíciót. „FM-Stereo” mód esetében a Sztereó jelzőfény világít.

### Óra

Az óra beállításához győződjön meg róla, hogy a készülék CD módban van.

1. Nyomja meg a készülék hátoldalán lévő „SET” gombot.  
(AZ IDŐ BEÁLLÍTÁSA KÖZBEN NE ENGEDJE EL A „SET” GOMBOT)
2. Az Órák beállításához használja a „HOUR” gombot.
3. Az Percek beállításához használja a „MIN” gombot.
4. Az érvényesítéshez engedjen el minden gombot.
  - Az érvényesített beállítások a kijelzőn lesznek láthatók.

### MP3/WMA kezelés

1. Váltson „CD/MP3/WMA” módba, ekkor a készülék automatikusan „ON” állapotba kapcsol.
2. A CD ajtó kinyitásához nyomja meg az „OPEN” gombot (ekkor a „-” és az aktuális idő jelenik meg a kijelzőn).
  - Helyezze a lemezt a lemeztálcára a feliratos oldallal felfelé.
  - A lemezt ne érintse egyik felületénél sem, majd a feliratos oldallal felfelé helyezze azt az igazítók segítségével a megfelelő helyre.
3. Zárja be a CD fedelet, „kattanásig”. (Ekkor a kijelzőn a lemezen található összes zeneszám száma jelenik meg).
4. Nyomja meg a „PLAY” gombot. A lejátszás automatikus.
5. A lejátszás leállítása.
  - A lejátszás megállításához nyomja meg egyszer a „STOP” gombot.
  - A „PLAY” gomb megnyomásával, a lejátszás automatikusan az első számtól kezdődik.

### Ugrás és Keresés

Next, vagy Back gombok:

Az előző / következő zeneszámra ugráshoz használja ezeket a gombokat.

### Ismétlés

A használni kívánt ismétlési funkció függ a lejátszott lemez típusától.

CD: Az összes zeneszám ismétlése, egy adott zeneszám ismétlése.

1. Nyomja meg a „MODE” gombot egyszer.
2. Ekkor az LCD a „REP” feliratot mutatja = 1 zeneszám ismétlése.
3. Az összes zeneszám ismétléséhez nyomja meg ismét a „MODE” gombot.
4. Az album ismétléséhez nyomja meg ismét a „MODE” gombot.
5. Véletlenszerű lejátszáshoz nyomja meg ismét a „MODE” gombot.
6. A normál lejátszáshoz a „MODE” gomb újbóli megnyomásával juthat.

**MP3/WMA Memória**

Maximum 20 zeneszám programozható be a lemezről, bármilyen sorrendben.

Használat előtt győződjön meg róla, hogy megnyomta a „STOP” gombot.

1. Állítsa a készüléket „CD/MP3/WMA” módba.
2. Nyomja meg a „PROGRAM” gombot. Ekkor a kijelzőn a „P01” felirat látható. Ekkor a program száma mellett a zeneszám száma is megjelenik.
3. Az ugrás gombbal válassza ki a kívánt zeneszámot.
4. A kiválasztott zeneszám eltárolásához nyomja meg ismét „PROGRAM” gombot.
5. További zeneszámok elmentéséhez ismétlje meg a 2-es és 3-as lépéseket.
6. Ha az ÖSSZES kívánt zeneszámot eltárolta. Nyomja meg a „PLAY/PAUSE” gombot az Ön által eltárolt programsorrend elindításához.
7. A program lejátszás leállításához nyomja meg a „STOP” gombot.

**USB Használat**

1. Kapcsoljon „USB” módba, ekkor a készülék automatikusan „ON” módba kapcsol.
2. Csatlakoztasson egy USB tárolóeszközt (pl. memória rudacska) az USB csatlakozóhoz.
3. Nyomja meg a „PLAY” gombot, ekkor a számok automatikusan lejátszódnak.
4. A lejátszás leállítása.
  - A lejátszás leállításához nyomja meg egyszer a „STOP” gombot.
  - Ha újra megnyomja a „PLAY” gombot, a lejátszás automatikusan az első zeneszámtól kezdődik.

**Ugrás és Keresés**

Next, vagy Back gombok:

Az előző / következő zeneszáma ugráshoz használja ezeket a gombokat.

**Ismétlés**

A használni kívánt ismétlési funkció függ a lejátszott lemez típusától.

CD: Az összes zeneszám ismétlése, egy adott zeneszám ismétlése.

1. Nyomja meg a „MODE” gombot egyszer.
2. Ekkor az LCD a „REP” feliratot mutatja = 1 zeneszám ismétlése.
3. Az összes zeneszám ismétléséhez nyomja meg ismét a „MODE” gombot.
4. Az album ismétléséhez nyomja meg ismét a „MODE” gombot.
5. Véletlenszerű lejátszáshoz nyomja meg ismét a „MODE” gombot.
6. A normál lejátszáshoz a „MODE” gomb újbóli megnyomásával juthat.

**USB Memória**

Maximum 20 zeneszám programozható be a lemezről, bármilyen sorrendben.

Használat előtt győződjön meg róla, hogy megnyomta a „STOP” gombot.

1. Állítsa a készüléket „USB” módba.
2. Nyomja meg a „PROGRAM” gombot. Ekkor a kijelzőn a „P01” felirat látható. Ekkor a program száma mellett a zeneszám száma is megjelenik.
3. Az ugrás gombbal válassza ki a kívánt zeneszámot.
4. A kiválasztott zeneszám eltárolásához nyomja meg ismét „PROGRAM” gombot.
5. További zeneszámok elmentéséhez ismétlje meg a 2-es és 3-as lépéseket.
6. Ha az ÖSSZES kívánt zeneszámot eltárolta. Nyomja meg a „PLAY/PAUSE” gombot az Ön által eltárolt programsorrend elindításához.
7. A program lejátszás leállításához nyomja meg a „STOP” gombot.

## KIEGÉSZÍTŐ INFORMÁCIÓK



Óvatosan bánjon az apró alkatrészekkel és elemekkel, és azokat ne nyelje le, mert ez komoly sérüléseket okozhat! Gondoskodjon arról, hogy az apró alkatrészek és elemek ne kerüljenek gyermekek kezébe!



### Fontos tanácsok a halláskárosodás elkerülésére

#### Figyelmeztetés:

Az Ön hallásáért nemcsak Ön, de mi is aggódunk.

Eppen ezért kérjük, legyen óvatos a készülék használatánál.

Azt ajánljuk, hogy: kerülje a nagy hangerővel való hallgatást.

Ha a készüléket gyermekek használják, ügyeljünk arra, hogy ne állítsák a készüléket túl hangosra.

#### Vigyázat!

A túl nagy hangerő a gyermekeknél gyógyíthatatlan károsodást okozhat.



Kérjük gondoskodjon róla, hogy a készülék burkolatának nyílásaiba SOHA senki, főképpen pedig gyermekek, ne dughassanak bele semmit, ez ugyanis életveszélyes áramütéshez vezethet. A készülék burkolatát csak erre megfelelően képzett szakember nyithatja fel.



A készüléket kizárólag a rendeltetésének megfelelően használjuk.  
A készülék kizárólag lakásokban és üzletekben történő felhasználásra alkalmas.



Kérjük, őrizze meg a használati útmutatót, hogy az később is rendelkezésére álljon.



#### Környezetvédelmi tanácsok

Ezt a terméket az élettartama végén ne dobjuk a normál háztartási szemétkébe, hanem adjuk le a villamos és elektronikai hulladékok átvevőhelyén. A terméken található szimbólum, a használati útmutató vagy a csomagolás felirata erre hívja fel a figyelmet.

A készülék anyagai a jelölésüknek megfelelően újrahasznosíthatóak. Az újrahasznosítással, az anyagok ismételt felhasználásával, illetve a használt készülékek egyéb felhasználásával sokat tehetünk környezetünk megővéséért. A megfelelő hulladék-átvevőhelyről a helyi önkormányzatnál érdeklődhethünk.



Ne akadályozza a készülék szellőzését, például függönnyel, újsággal, takaróval vagy bútorral. A szellőzőnyílásoknak mindig szabadon kell maradnia. A túlmelegedés kárt tehet a készülékben, és emiatt annak élettartama lerövidülhet.



#### Meleg és forróság

Ne tegyük ki a készüléket a közvetlen napsütés hatásának. Ügyeljünk arra, hogy a készülék ne legyen fűtőberendezés, nyílt láng vagy egyéb hőforrás közelében. A készülék szellőzőnyílásait mindig hagyjuk szabadon.



#### Nedvesség és tisztítás

Ez a készülék nem vízálló! Ne tegyük vízbe a lejátszót, és ügyeljünk arra, hogy ne is kerüljön vízzel érintkezésbe. A lejátszóba bejutó víz súlyos károkat okozhat. A készülék megtisztítására ne használjunk alkoholt, ammóniát, benzint, vagy súrolószert tartalmazó tisztítóanyagot, mivel ezek károsíthatják a lejátszót. A készülék megtisztítására enyhén megnedvesített puha törlőruhát használjunk.

## MODEL 2311 STEREO MUSIC CENTER CON LETTORE CD/MP3/WMA E PORTA USB

### POSIZIONE DEI CONTROLLI

1. [INDICATORE] FM STEREO
2. CD OPEN [TASTO APERTURA CD]
3. DISPLAY LCD
4. SENSORE REMOTO
5. SELETTORE FUNZIONE/SPENTO
6. STOP [STOP]
7. SKIP + [SALTO +]
8. SKIP - [SALTO -]
9. USB INTERFACE [INTERFACCIA USB]
10. BAND/FM STEREO [SELETTORE DI BANDA/FM STEREO]
11. VOLUME CONTROL [CONTROLLO VOLUME]
12. PLAY/PAUSE [RIPRODUCI/PAUSA]
13. MODE [MODO]
14. PROGRAM [PROGRAMMA]
15. ALBUM [ALBUM]
16. TUNING CONTROL [CONTROLLO SINTONIZZAZIONE]
17. BATTERIE DI MANTENIMENTO
18. LEFT/RIGHT SPEAKER [ATTACCO ALTOPARLANTE SINISTRO/DESTRO]
19. MINUTE [MINUTI]
20. HOUR [ORE]
21. SET [PROGRAMMAZIONE]
22. CAVO DI ALIMENTAZIONE

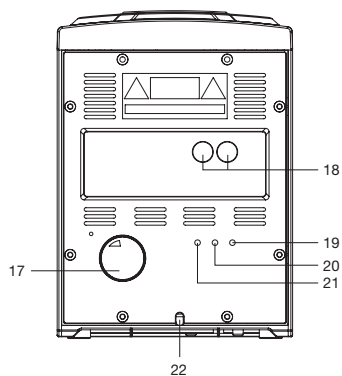
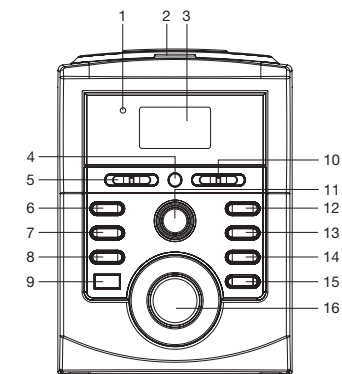

1. PLAY/PAUSE [RIPRODUCI/PAUSA]
2. SKIP - [SALTO -]
3. ALBUM - [ALBUM -]
4. PROGRAM [PROGRAMMA]
5. STOP [STOP]
6. SKIP + [SKIP +]
7. ALBUM + [ALBUM +]
8. MODE [MODE]

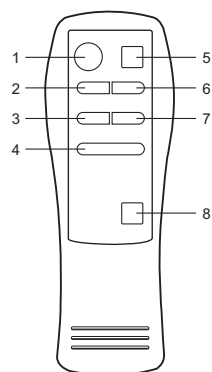

## PER COMINCIARE

Prima di utilizzare il lettore, controllare che il voltaggio della rete elettrica locale sia adatto a questo apparecchio.

Tipi di disco 	Audio	Misura disco 12 CM/8 CM Disco CD Tempo di riproduzione 74 min / 20 min max.
--	-------	--

### Manutenzione del disco

- Prima della riproduzione, pulire il disco dal foro centrale verso il bordo esterno con un tessuto pulito.
- Non usare mai benzene, diluenti, liquidi pulenti, liquidi antistatici o altri solventi.



Giusto



Sbagliato

## MANUTENZIONE E CURA

### Cura del lettore

- L'apparecchio non deve essere esposto a schizzi e gocciolature e nessun oggetto riempito di liquido deve essere poggiato su di esso.
- Apparecchi elettronici di questo tipo non devono mai essere esposti a temperature estreme o forte umidità. Per esempio, non mettere l'apparecchio in bagno o vicino radiatori e forni.
- Se dovesse cadere qualcosa all'interno dell'apparecchio, staccare la spina e richiedere l'assistenza di personale qualificato per il controllo prima di riutilizzarlo.

### Pulire l'apparecchio

- Per prevenire fiamme e shock elettrici, scollegare l'apparecchio dalla rete elettrica prima della pulizia.
- Le finiture dell'apparecchio possono essere pulite con un panno per la polvere usato per il mobilio. Usare cautela quando si puliscono le parti in plastica.
- Sul pannello frontale è possibile usare un panno umido e un detergente delicato.

### Inclinazione

- Non posizionare l'apparecchio in posizione inclinata. E' stato progettato per funzionare in posizione orizzontale.

### Condensa

- Se l'apparecchio viene spostato da un ambiente freddo ad uno caldo, l'umidità potrebbe causare la formazione di condensa e causare danni alle lenti. Alla prima installazione dell'apparecchio, o quando lo si sposta da un ambiente freddo ad uno caldo, aspettare 30 minuti prima di metterlo in funzione.

### Staccare la corrente

- Se si prevede di non usare il lettore per lungo tempo, staccare la spina dalla rete elettrica.

## Prima dell'uso

Leggere prima dell'uso

- Scegliere il posto dove mettere il lettore. Evitare la luce solare diretta o le fonti di calore. Evitare anche ambienti polverosi, caldi, freddi, umidi o soggetti a forti vibrazioni.
- Non coprire le aperture per l'aria. Lasciare spazio sufficiente sopra e sotto l'apparecchio (circa 10 cm). Non mettere un lettore CD o altri apparecchi sopra il ricevitore / amplificatore.
- Non aprire la cassa poiché questo potrebbe causare danni ai circuiti o causare shock elettrici. Se un corpo estraneo dovesse entrare nell'apparecchio. Contattare il tuo rivenditore.
- Non staccare mai la spina tirando il cavo.
- Non pulire l'apparecchio con solventi chimici poiché potrebbero danneggiare le finiture. Usare un panno asciutto e pulito.
- Conservare questo manuale in luogo sicuro per future consultazioni.

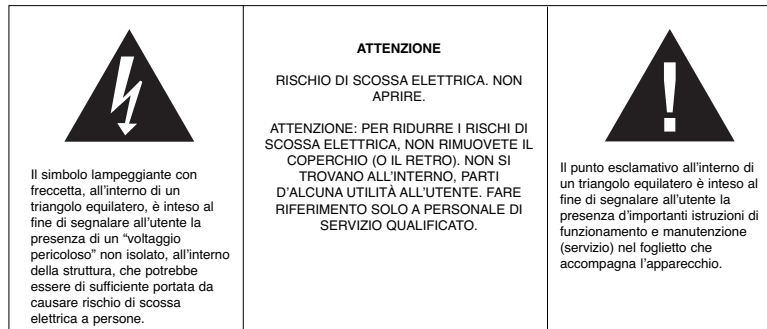

**AVVERTENZE:** PER PREVENIRE IL RISCHIO DI FIAMME O SHOCK ELETTRICI, NON ESPORRE QUESTO APPARECCHIO A SCHIZZI O GOCCIOLATURE.

**Note:**

Se usata per lunghi periodi, questa unità è soggetta a riscaldamento. Ciò è normale e non costituisce alcun problema. Questo lettore CD include microprocessori che possono non funzionare a causa di interferenze elettriche o rumori esterni. Se il lettore CD non dovesse funzionare correttamente, scollegarlo dalla rete elettrica e poi ricollegarlo nuovamente.

**SENSORE del ricevitore**

**Note:**

- Anche nel caso in cui il telecomando sia a distanza ottimale, potrebbe non funzionare a causa di ostacoli tra esso e l'apparecchio.
- Se il telecomando viene usato nelle vicinanze di apparecchi che generano raggi infrarossi, o se un altro telecomando a raggi infrarossi viene usato vicino all'apparecchio, le interferenze potrebbero causare un funzionamento non corretto.

**Precauzioni riguardo alle batterie**

- Inserire le batterie rispettando la polarità positiva "+" e negativa "-".
- Usare batterie dello stesso tipo. Non usare batterie di tipo differente.
- Se il telecomando non dovesse essere usato per lunghi periodi (più di un mese), rimuovere le batterie per prevenire perdite. In caso di perdite, sostituire le batterie e pulire il vano; non gettare mai le batterie usate nel fuoco.

**Installazione batterie**

1. Rimuovere lo sportellino del vano batterie.
2. Inserire due batterie a secco tipo "AAA".
  - Assicurarsi di inserire le batterie rispettando la polarità positiva "+" e negativa "-".
3. Chiudere lo sportellino fino a quando non si sente un click.
  - Se la distanza operativa del telecomando dovesse diminuire, le batterie sono quasi scariche. In tal caso, procedere alla sostituzione con nuove batterie.

**Batteria di mantenimento dell'unità centrale**

1. Rimuovere lo sportellino del vano batterie.
2. Inserire una batteria a secco del tipo "Cell".
  - Assicurarsi di inserire la batteria rispettando la polarità positiva "+" e negativa "-".
3. Chiudere lo sportellino fino a quando non si sente un click.



## PRIMA DEL COLLEGAMENTO

### Cautela

Prima di collegarlo alla rete elettrica spegnere l'apparecchio.

Leggere le istruzioni di ciascun componente che si intende usare.

- Assicurarsi di inserire ciascuna spina correttamente. Per prevenire rumori e fruscii, non attorcigliare il cavo di alimentazione con quello degli altoparlanti.

## Connessione

### Posizionare gli altoparlanti

La posizione degli altoparlanti differisce a seconda della grandezza e dell'acustica dell'ambiente. Durante l'ascolto, provare varie posizioni per determinare la posizione ottimale per migliori risultati.

Mettere l'altoparlante collegato all'uscita "L" a sinistra, e quello "R" a destra.

### Collegamento altoparlanti

#### Cautela

Per proteggere gli altoparlanti da danni causati da segnali audio potenti e improvvisi, spegnere l'apparecchio prima di collegarli.

- Ingressi altoparlanti ALTOPARLANTI  
Collegare gli SPINOTTI ALTOPARLANTI con gli INGRESSI JACK ALTOPARLANTI nella parte posteriore dell'apparecchio.
- Come collegarli  
SPINOTTO ALTOPARLANTE DESTRO: Spinotto rosso.  
SPINOTTO ALTOPARLANTE SINISTRO: Spinotto bianco.

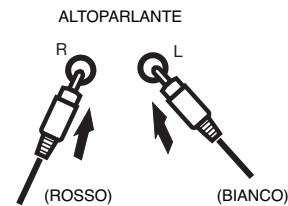

1. Collegare il cavo dell'Altoparlante Destro all'ingresso Rosso Altoparlante.
2. Collegare il cavo dell'Altoparlante Sinistro all'ingresso Bianco Altoparlante.

### Funzione CD

1. Entrare in modalità "CD/MP3/WMA". L'apparecchio si accende su "ON" automaticamente.
2. Premere il tasto "OPEN" per aprire lo sportello del CD. ("-" e l'orario attuale appaiono sul display)
  - Mettere il disco con l'etichetta verso l'alto nel carrello disco.
  - Mantenere il disco dai bordi senza toccare la sua superficie, con la stampa verso l'alto, allinearla con le guide e metterlo in posizione corretta.
3. Chiudere lo sportello CD con un click. (Sul display appare il numero totale dei brani).
4. Premere il tasto "PLAY" e il CD partirà automaticamente.
5. Arrestare la riproduzione.
  - Premere il tasto "STOP" una volta.
  - Se si preme il tasto "PLAY" un'altra volta, la riproduzione ricomincia dal primo brano.

### Salto e ricerca

Tasti Next o Back:

Premere questi tasti per andare alla traccia precedente / successiva.

### Ripeti

La funzione di ripetizione che si può avere dipende dal tipo di disco riprodotto.

CD: Ripeti tutti i brani, singolo e casuale.

1. Premere una volta il tasto "MODE".
2. Il display LCD visualizza "REP" = ripete un brano.
3. Premere di nuovo il tasto "MODE" per ripetere tutto.
4. Premere nuovamente il tasto "MODE" per la modalità casuale.
5. Premere ancora una volta il tasto "MODE" per la riproduzione normale.

**Memoria CD**

Possono essere programmati fino a 20 brani per cd in qualsiasi ordine.

Prima dell'uso assicurarsi di premere il tasto "STOP".

1. Entrare in modalità "CD/MP3/WMA".
2. Premere il tasto "PROGRAM", il display mostra "P01". Mostrerà inoltre il numero di programma e le cifre per numero di brano.
3. Scegliere il numero di brano usando i tasti di salto.
4. Premere nuovamente il tasto "PROGRAM" per confermare il brano nel programma.
5. Ripetere i passaggi 2 e 3 per immettere memorie aggiuntive nel programma.
6. Quando TUTTI i brani desiderati sono programmati. Premere il tasto "PLAY/PAUSE" avviare la riproduzione del disco nella sequenza programmata.
7. Premere il tasto "STOP" due volte per terminare la riproduzione del programma.

**Funzionamento della Radio**

1. Selezionare la funzione "RADIO".
2. Scegliere la Banda desiderata (sul display appare la frequenza radio).
3. Regolare la frequenza usando la manopola di sintonizzazione.
4. Regolare il volume con il controllo volume.

Ricezione FM / FM-Stereo

- Scegliere la posizione in modalità FM per una ricezione "MONO".
- Scegliere la posizione in modalità "FM-ST" per una ricezione "FM-Stereo". In modalità "FM Stereo" appare l'indicatore Stereo.

**Orologio**

Per programmare l'orario, l'apparecchio deve essere in modalità CD.

1. Premere il tasto "SET" situato sul retro dell'apparecchio.  
(NON RILASCIARE IL TASTO "SET" DURANTE LA PROGRAMMAZIONE DELL'ORARIO)
2. Premere il tasto "HOR" per programmare le ore.
3. Premere il tasto "MIN" per programmare i minuti.
4. Rilasciare tutti i tasti per confermare la programmazione.
  - La programmazione confermata appare sul display.

**Funzionamento MP3/WMA**

1. Entrare in modalità "CD/MP3/WMA", l'apparecchio si accende su "ON" automaticamente.
2. Premere il tasto "OPEN" per aprire lo sportello del CD ("." e l'orario attuale appaiono sul display).
  - Mettere il disco con l'etichetta verso l'alto nel carrello disco.
  - Mantenere il disco dai bordi senza toccare la sua superficie, con la stampa verso l'alto, allinearla con le guide e metterlo in posizione corretta.
3. Chiudere lo sportello CD con un "click" (Sul display appare il numero totale dei brani).
4. Premere il tasto "PLAY" e il CD partirà automaticamente.
5. Arrestare la riproduzione.
  - Premere il tasto "STOP" una volta.
  - Se si preme il tasto "PLAY" un'altra volta, la riproduzione ricomincia dal primo brano.

**Salto e Ricerca**

Tasti Next o Back:

Premere questi tasti per andare al brano precedente / successivo.

**Ripeti**

La funzione di ripetizione che si può avere dipende dal tipo di disco riprodotto.

CD: Ripeti tutti i brani, singolo e casuale.

1. Premere una volta il tasto "MODE".
2. Il display LCD visualizza "REP" = ripete un brano.
3. Premere di nuovo il tasto "MODE" per ripetere tutto.
4. Premere di nuovo il tasto "MODE" per ripetere l'album.
5. Premere nuovamente il tasto "MODE" per la modalità casuale.
6. Premere ancora una volta il tasto "MODE" per la riproduzione normale.

**Memoria MP3/WMA**

Possono essere programmati fino a 20 brani per cd in qualsiasi ordine.

Prima dell'uso assicurarsi di premere il tasto "STOP".

1. Entrare in modalità "CD/MP3/WMA".
2. Premere il tasto "PROGRAM". Il display visualizza "P01". Sarà inoltre mostrato il numero di programma e cifre per numero di brano.
3. Scegliere il brano desiderato usando il tasto salto.
4. Premere nuovamente il tasto "PROGRAM" per confermare il brano nel programma.
5. Ripetere i passaggi 2 e 3 per immettere memorie aggiuntive nel programma.
6. Quando TUTTI i brani desiderati sono programmati. Premere il tasto "PLAY/PAUSE" avviare la riproduzione del disco nella sequenza programmata.
7. Premere il tasto "STOP" due volte per terminare la riproduzione del programma.

**Funzionamento USB**

1. Entrare in modalità "USB", l'apparecchio si accende automaticamente.
2. Collegare un dispositivo di memoria di massa USB (es: memory stick) alla porta USB.
3. Premere il tasto "PLAY", i titoli iniziano la riproduzione automaticamente.
4. Arrestare la riproduzione.
  - Premere il tasto "STOP" una volta.
  - Se si preme nuovamente il tasto "PLAY", la riproduzione ricomincia dal primo brano.

**Salto e ricerca**

Tasti Next o Back:

Premere questi tasti per andare al brano precedente / successivo.

**Ripeti**

La funzione di ripetizione che si può avere dipende dal tipo di disco riprodotto.

CD: Ripeti tutti i brani, singolo e casuale.

1. Premere una volta il tasto "MODE".
2. Il display LCD visualizza "REP" = ripete un brano.
3. Premere di nuovo il tasto "MODE" per ripetere l'album.
4. Premere di nuovo il tasto "MODE" per ripetere tutto.
5. Premere nuovamente il tasto "MODE" per la modalità casuale.
6. Premere ancora una volta il tasto "MODE" per la riproduzione normale.

**Memoria USB**

Possono essere programmati fino a 20 brani per disco in qualsiasi ordine.

Prima dell'uso assicurarsi di premere il tasto "STOP".

1. Entrare in modalità "USB".
2. Premere il tasto "PROGRAM". Il display visualizza "P01". Sarà inoltre mostrato il numero di programma e cifre per numero di brano.
3. Scegliere il brano desiderato usando il tasto salto.
4. Premere nuovamente il tasto "PROGRAM" per confermare il brano nel programma.
5. Ripetere i passaggi 2 e 3 per immettere memorie aggiuntive nel programma.
6. Quando TUTTI i brani desiderati sono programmati. Premere il tasto "PLAY/PAUSE" avviare la riproduzione del disco nella sequenza programmata.
7. Premere il tasto "STOP" due volte per terminare la riproduzione del programma.

## INFORMAZIONI AGGIUNTIVE



Prestate attenzione ai pezzettini e alle batterie, non inghiottiteli. Potrebbe essere nocivo alla vostra salute e causare soffocamento. Prestate la massima attenzione a tenere i piccoli dispositivi e le batterie lontani dalla portata dei bambini.



### Importante suggerimento riguardo alla protezione dell'udito

#### Attenzione:

Avete a cuore il vostro udito, così come noi.

Pertanto, fate attenzione quando usate questo apparecchio.

La nostra raccomandazione è di: Evitare un volume eccessivo.

Dovesse l'apparecchio essere usato da bambini, assicuratevi che esso non sia regolato su un volume eccessivo.

#### Attenzione!

Un volume eccessivo potrebbe causare danni irreversibili all'udito dei vostri bambini.



MAI lasciare che nessuno, ed in particolar modo bambini, metta alcun oggetto sopra i buchi, scappatoie o altre aperture sul dispositivo. Ciò potrebbe causare la morte da scossa elettrica. Il dispositivo deve essere aperto solo da un assistente qualificato.



Usate l'apparecchio solo per il proposito per cui è stato disegnato. L'apparecchio è destinato unicamente all'utilizzo in ambienti domestici e di lavoro.



Conservare accuratamente le istruzioni per l'uso per futuro riferimento.



### Avvertenze per la tutela dell'ambiente

Una volta inutilizzabile il prodotto non deve essere smaltito con i rifiuti domestici ma portato presso un punto di raccolta per il riciclo di apparecchiature elettriche. Ciò è indicato dal simbolo presente sul prodotto, sulle istruzioni per l'uso o sulla confezione.

I materiali riciclabili sono riutilizzabili a seconda delle loro caratteristiche. Con il riutilizzo, con il riciclaggio di materiale o altri tipi di riciclaggio di apparecchi vecchi fornirete un importante contributo alla tutela ambientale.

Informatevi presso l'amministrazione comunale sui punti di smaltimento competenti.



Non ostacolate la ventilazione del dispositivo. Assicuratevi che né tende, giornali, coperte o mobili blocchino le scappatoie della ventilazione dell'apparato. La ventilazione dev'essere costantemente assicurata! Un eventuale surriscaldamento potrebbe causare seri danni al dispositivo e ridurre sia le prestazioni che la durata del funzionamento.



### Riscaldamento e calore

Non esponete l'apparecchio a luce del sole diretta. Assicuratevi che l'apparecchio non sia soggetto a fonti di calore dirette come stufe o fiamme. Assicuratevi che le vie di ventilazione dell'apparecchio non siano coperte.



### Umidità e pulizia

L'apparecchio non è subacqueo! Non immergete il lettore nell'acqua. Non lasciate che il lettore venga a contatto con acqua. Dell'acqua che dovesse incidentalmente cadere sul lettore potrebbe causare seri danni. Non usate detergenti che contengano alcool, ammoniaca, benzene o abrasivi in quanto questi potrebbero danneggiare il lettore. Per pulire, usate un panno soffice e umido.

## MODEL 2311 CENTRO MUSICAL ESTÉREO DE DISEÑO CON REPRODUCTOR CD/MPE/WMA Y CONEXIÓN USB

### LOCALIZACION DE LOS CONTROLES

1. INDICADOR FM STEREO (FM ESTEREOFONICO)
2. BOTÓN CD OPEN (ABRIR CD)
3. PANTALLA LCD
4. SENSOR REMOTO
5. SELECTOR DE LA FUNCION/POWER OFF (POTENCIA APAGADA)
6. STOP (PARAR)
7. SKIP + (BRINCO +)
8. SKIP - (BRINCO -)
9. USB INTERFACE (INTERFAZ USB)
10. SELECTOR BAND/FM STEREO (BANDA/FM ESTEREOFONICO)
11. CONTROL VOLUME (VOLUMEN)
12. PLAY/PAUSE (REPRODUCCION/PAUSA)
13. MODE (MODO)
14. PROGRAM (PROGRAMACION)
15. ALBUM (ALBUM)
16. TUNING CONTROL (SINTONIA)
17. RESPALDO DE LAS BATERIAS
18. ENTRADA LEFT/RIGHT SPEAKER (BOCINAS IZQUIERDA/DERECHA)
19. MINUTE (MINUTO)
20. HOUR (HORA)
21. SET (SELECCION)
22. CORDON DE POTENCIA AC

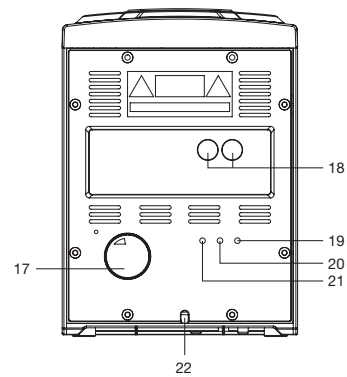
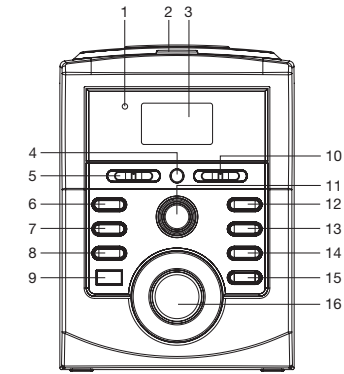

1. PLAY/PAUSE (REPRODUCCION/PAUSA)
2. SKIP - (BRINCO -)
3. ALBUM - (ALBUM -)
4. PROGRAM (PROGRAMACION)
5. STOP V[PARAR]
6. SKIP + (BRINCO +)
7. ALBUM + (ALBUM+)
8. MODE (MODO)

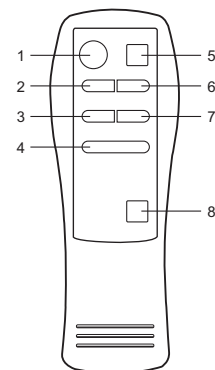

## INICIO

Antes del uso del reproductor, por favor asegúrese que el voltaje AC es el adecuado para la unidad.

Tipos de discos	Audio	Tamaño del disco 12 CM/8 CM
		Disco CD Tiempo de reproducción 74 min./ 20 min. Máx.

### Mantenimiento del disco

- Antes de la reproducción, limpie el disco en líneas rectas desde el centro hacia los bordes con un paño limpio.
- Nunca use bencinas, diluyentes, limpiadores líquidos, soluciones que previenen la energía estática o cualquier otro solvente.



Correcto



Error

## MANTENIMIENTO Y CUIDADO

### Cuidado para el reproductor

- El aparato no debe ser expuesto al goteo o salpicaduras y no deben ponerse objetos llenos de líquidos sobre la unidad.
- Productos electrónicos de esta clase nunca deben estar expuestos a temperaturas extremas o alta humedad. La instalación, este equipo no debe ser puesto en las áreas de los baños o cerca de estufas y radiadores.
- Si cualquier cosa entra en gabinete, desconecte la unidad y tiene que ser revisada por personal de servicio calificado antes de cualquier nueva operación.

### Limpieza de la unidad

- Para prevenir de un incendio o una descarga eléctrica, cuando se limpie su unidad desconecte de la fuente de potencia AC.
- El terminado de la unidad se debe limpiar con cuidado con un paño limpio de polvo como se hace con los otros muebles. Use precaución cuando limpie y friegue las partes plásticas.
- Jabón suave y un paño húmedo se puede usar para limpiar el panel frontal.

### Inclinación

- No instale la unidad en una posición inclinada. Esta unidad es diseñada para operar solamente en la posición horizontal.

### Condensación

- Si la unidad es movida directamente desde una localización fría a una caliente, una condensación de vapor se provoca dentro del reproductor y causa daño a los lentes. Cuando usted instala la unidad por primera vez, o cuando mueve desde un sitio frío a un caliente, espere por 30 minutos antes de operar la unidad.



### Desconectar la potencia

- Si usted no va a usar la unidad por largo tiempo, asegúrese de desconectar el reproductor desde la fuente de potencia AC.

## Antes del uso

Lea esto antes de la Operación

- escoja la localización de su unidad con atención. Evite poner la unidad en la luz directa del sol o cerca de una fuente de calor. También evite sitio sujetos a vibraciones y excesivo polvo, calor, frío o humedad.
- Los orificios de la ventilación no deben ser cubiertos. Asegúrese de mantener un espacio arriba y a los lados del amplificador / receptor (cerca de 4 pulgadas). No ponga el reproductor CD u otro equipo en la parte de arriba del amplificado / receptor.
- No abra el gabinete esto causa danos al circuito o causa una descarga eléctrica. Si un objeto extraño ingresa en el equipo. Contacte a su distribuidor.
- Cuando quite el enchufe de potencia, nunca jale del cordón.
- No intente limpiar la unidad con solventes químicos esto daña el terminado del aparato. Use un paño limpio y seco.
- Mantenga este manual en un lugar seguro para futuras referencias.

 <p>El símbolo de flecha luminosa en el interior de un triángulo equilátero, sirve para alertar al usuario de la presencia de "voltaje peligroso" no aislado en el compartimiento del producto, que podría constituir una descarga eléctrica para personas.</p>	<p style="text-align: center;"><b>CUIDADO</b></p> <p style="text-align: center;">RIESGO DE DESCARGA ELECTRICA NO ABRIR</p> <p>CUIDADO: PARA REDUCIR EL RIESGO DE DESCARGA ELECTRICA, NO LEVANTAR LA TAPA (O PARTE TRASERA). NO HAY PARTES DE UTILIDAD PARA EL USUARIO EN EL INTERIOR. ACUDIR A PERSONAL CUALIFICADO.</p>	 <p>El signo de exclamación dentro del triángulo equilátero sirve para alertar al usuario la presencia de importantes instrucciones de manejo y mantenimiento en la literatura que acompaña el aparato.</p>
--	--	---

**AVISO:** PARA PREVENIR DE UN INCENDIO O CORTO CIRCUITO, NO EXPONGA EL APARATO AL GOTEO O SALPICADURA.

**Nota:**

Esta unidad se pone caliente cuando es usada por largo periodo de tiempo. Esto es normal y no implica un problema con la unidad.

Este reproductor CD incluye un micro procesador que cuando hay una interferencia eléctrica externa o ruido causa un mal funcionamiento al la unidad. Si el reproductor CD no trabaja apropiadamente, desconecte la fuente de potencia y después reconecte esta.

**SENSOR ventana del receptor**

**Nota:**

- Incluso si el control remoto de la unidad es operado entre el rango efectivo de distancia, la operación del control remoto puede ser imposible si existe cualquier obstáculo entre la unidad y el control remoto.
- Si el control remoto de la unidad es operado cerca de otros dispositivos que generan rayos infrarrojos, o si otro control remoto de un dispositivo que usa rayos infrarrojos se usa cerca de la unidad, esto puede causar una incorrecta función.

**Precauciones concerniente a las baterías**

- Asegúrese de insertar las baterías con la polaridad positiva "+" y negativa "-"correcta.
- Use baterías de un mismo tipo. Nunca use conjuntamente tipos diferentes de baterías.
- Cuando el control remoto de la unidad no se va ha usar por largo tiempo (mas de un mes), remueva las baterías del control remoto para prevenir filtraciones. Si existe una filtración, limpie el líquido de adentro del compartimiento y remplace las baterías, nunca deposite las baterías viejas en el fuego.

**Instalación de las baterías**

1. Remueva la cobertura del compartimiento de las baterías.
2. Inserte dos baterías secas "AAA".
  - Asegúrese de insertar las baterías con la polaridad positiva "+" y negativa "-"correcta.
3. Cierre la cobertura hasta que escuche un clic.
  - Si la distancia para un buen funcionamiento entre el control remoto y la unidad disminuye, significa que las baterías están agotadas. En este caso remplace las baterías con unas nuevas.

**Respaldo de las baterías de la Unidad Principal**

1. Remueva la cobertura del compartimiento de las baterías.
2. Inserte una batería seca tipo "Célula".
  - Asegúrese de insertar las baterías con la polaridad positiva "+" y negativa "-"correcta.
3. Cierre la cobertura hasta que escuche un clic.

## ANTES DE LA CONEXIÓN

### Precaución

Apague toda la potencia del equipo antes de hacer las conexiones.

Lea las instrucciones de cada componente que intente usar con este equipo.

- Asegúrese de insertar seguramente cada enchufe. Para prevenir el zumbido y el ruido, do junte los cordones de las conexiones con el cordón de potencia de las bocinas.

## Conexión

### Posición de las bocinas

La posición de las bocinas difiere de acuerdo con el tamaño y la acústica de la habitación donde se escucha. Comúnmente cuando se escucha un programa, pruebe varias posiciones de las bocinas para determinar cual posición le proporciona el mejor efecto de sonido.

Ponga la conexión de la bocina "L" en su izquierda, y "R" en su derecha.

### Conexiones de las bocinas

#### Precaución

Para evitar el daño de las bocinas por el repentino nivel alto de la señal, asegúrese que interruptor de la potencia esta apagado antes de conectar las bocinas.

- Entradas de las bocinas  
Conecte la CLAVIJA DE LA BOCINA en la ENTRADA DE LA BOCINA localizada en la parte trasera del aparato.
- Como conectar  
CLAVIJA DERECHA DE LA BOCINA: Entrada roja  
CLAVIJA IZQUIERDA DE LA BOCINA: Entrada blanca

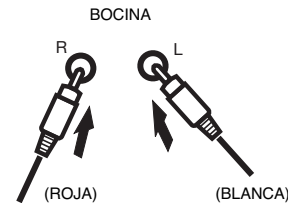

1. El Cable de la Clavija Derecha de la Bocina en la Entrada Roja de la Bocina.
2. El Cable de la Clavija Izquierda de la Bocina en la Entrada Blanca de la Bocina.

### Operación del CD

1. Seleccione el modo "CD/MP3/WMA". La unidad se encenderá "ON" automáticamente.
2. Presione el botón "OPEN" para abrir la puerta del CD ("-" y el tiempo actual aparece en la pantalla).
  - Ponga el disco con el lado de la etiqueta hacia arriba en la bandeja del disco.
  - Sostenga el disco sin tocar cualquiera de las superficies y con la posición de la etiqueta hacia arriba, alinee con las guías y ponga el disco en la apropiada posición.
3. Cierre la puerta del CD hasta que se escuche un "Clic" (El número total del Disco aparece en la pantalla).
4. Presione el botón "PLAY" y el Disco se reproducirá automáticamente
5. Parando la reproducción.
  - Presione el botón "STOP" una vez para parar la reproducción.
  - Si usted presiona otra vez el botón "PLAY", la reproducción se inicia automáticamente desde la primera pista.

### Brinco y Búsqueda

Botones Next o Back:

Presione estos botones par ir al la pista anterior / siguiente.

### Repetir

Las funciones de repetición que usted puede disfrutar dependen del tipo de disco que se reproduce.

CD: Repetición de todas las pistas, una sola pista y soltar.

1. Presione una vez la tecla "MODE".
2. Aparece en la pantalla LCD "REP" = repetir 1 pista.
3. Presione nuevamente la tecla "MODE" para repetir todo el disco.
4. Presione la tecla nuevamente "MODE" para el modo al azar.
5. Presione la tecla nuevamente "MODE" para la reproducción normal.



**Memoria del CD**

Hasta 20 pistas se pueden programar por disco para reproducir en cualquier orden.

Antes de este uso, asegúrese de presionar el botón "STOP".

1. Seleccione el modo "CD/MP3/WMA".
2. Presione el botón "PROGRAM", la pantalla indicara "P01". Además, le indicara el número del programa, y los dígitos del número de la pista.
3. Seleccione la pista deseada usando los botones de brinco.
4. Presione el botón "PROGRAM" nuevamente para confirmar la entrada de la programación de la pista.
5. Repita los pasos 2 y 3 para ingresar adicionales memorias dentro de la programación.
6. Cuando TODAS las pistas deseadas se hayan programado. Presione le botón "PLAY/PAUSE" para reproducir el disco en el orden que usted ha programado.
7. Presione dos veces el botón "STOP" para terminar la reproducción de la programación.

**Operación de la radio**

1. Ponga el selector de la función en la posición "RADIO".
2. Seleccione la banda deseada (frecuencia digital de la radio aparece en la pantalla).
3. Ajuste la frecuencia de la radio a su estación deseada usando el control de sintonía.
4. Ajuste e control del volumen al nivel deseado.

Recepción FM / FM-Estereofónico

- Ponga el modo FM en la posición de recepción "MONO".
- Ponga el modo "FM-ST" en la posición de recepción "FM-Stereo". La luz del indicador estereofónico se enciende indicando el modo "FM-Stereo".

**Reloj**

Para ajustar la selección del reloj, asegúrese que la unidad esta en la función CD.

1. Presione el botón "SET" en la parte de atrás de la unidad.  
(NO SUELTE EL BOTÓN "SET" DURANTE LA SELECCION DEL TIEMPO)
2. Presione el botón "HOR" para seleccionar la hora.
3. Presione el botón "MIN" para seleccionar los minutos.
4. Suelte todos los botones para confirmar la selección.
  - La selección aparece en la pantalla.

**Operación MP3/WMA**

1. Seleccione el modo "CD/MP3/WMA", la unidad se encenderá "ON" automáticamente.
2. Presione el botón "OPEN" para abrir la puerta del CD ("-" y el tiempo actual aparece en la pantalla).
  - Ponga el disco con el lado de la etiqueta hacia arriba en la bandeja del disco.
  - Sostenga el disco sin tocar cualquiera de las superficies y con la posición de la etiqueta hacia arriba, alinee con las guías y ponga el disco en la apropiada posición.
3. Cierre la puerta del CD hasta que se escuche un "Clic" (El numero total del Disco aparece en la pantalla).
4. Presione el botón "PLAY" y el Disco se reproducirá automáticamente
5. Parando la reproducción.
  - Presione el botón "STOP" una vez para parar la reproducción.
  - Si usted presiona otra vez el botón "PLAY", la reproducción se inicia automáticamente desde la primera pista.

**Brinco y Búsqueda**

Botones Next o Back:

Presione estos botones par ir al la pista anterior / siguiente.

**Repetir**

Las funciones de repetición que usted puede disfrutar dependen del tipo de disco que se reproduce.

CD: Repetición de todas las pistas, una sola pista y soltar.

1. Presione una vez la tecla "MODE".
2. Aparece en la pantalla LCD "REP" = repetir 1 pista.
3. Presione nuevamente la tecla "MODE" para repetir todo el disco.
4. Presione nuevamente la tecla "MODE" para repetir el álbum.
5. Presione la tecla nuevamente "MODE" para el modo al azar.
6. Presione la tecla nuevamente "MODE" para la reproducción normal.

### Memoria MP3/WMA

Hasta 20 pistas se pueden programar por disco para reproducir en cualquier orden.

Antes de este uso, asegúrese de presionar el botón "STOP".

1. Seleccione el modo "CD/MP3/WMA"
2. Presione el botón "PROGRAM". La pantalla indicara "P01". Además, le indicara el número del programa, y los dígitos del número de la pista.
3. Seleccione la pista deseada usando los botones de brinco.
4. Presione el botón "PROGRAM" nuevamente para confirmar la entrada de la programación de la pista.
5. Repita los pasos 2 y 3 para ingresar adicionales memorias dentro de la programación.
6. Cuando TODAS las pistas deseadas se hayan programado. Presione le botón "PLAY/PAUSE" para reproducir el disco en el orden que usted ha programado.
7. Presione dos veces el botón "STOP" para terminar la reproducción de la programación.

### Operación USB

1. Seleccione el modo "USB", la unidad se encenderá "ON" automáticamente.
2. Enchufe el dispositivo de almacenamiento USB (por ejemplo: una placa de memoria) dentro del conector USB.
3. Presione el botón "PLAY" los títulos se reproducirán automáticamente.
4. Parando la reproducción.
  - Presione el botón "STOP" una vez para parar la reproducción.
  - Si usted presiona otra vez el botón "PLAY", la reproducción se inicia automáticamente desde la primera pista.

### Brinco y Búsqueda

Botones Next o Back:

Presione estos botones par ir al la pista anterior / siguiente.

### Repetir

Las funciones de repetición que usted puede disfrutar dependen del tipo de disco que se reproduce.

CD: Repetición de todas las pistas, una sola pista y soltar.

1. Presione una vez la tecla "MODE".
2. Aparece en la pantalla LCD "REP" = repetir 1 pista.
3. Presione nuevamente la tecla "MODE" para repetir el álbum.
4. Presione nuevamente la tecla "MODE" para repetir todo el disco.
5. Presione la tecla nuevamente "MODE" para el modo al azar.
6. Presione la tecla nuevamente "MODE" para la reproducción normal.

### Memoria USB

Hasta 20 pistas se pueden programar por disco para reproducir en cualquier orden.

Antes de este uso, asegúrese de presionar el botón "STOP".

1. Seleccione el modo "USB".
2. Presione el botón "PROGRAM". La pantalla indicara "P01". Además, le indicara el número del programa, y los dígitos del número de la pista.
3. Seleccione la pista deseada usando los botones de brinco.
4. Presione el botón "PROGRAM" nuevamente para confirmar la entrada de la programación de la pista.
5. Repita los pasos 2 y 3 para ingresar adicionales memorias dentro de la programación.
6. Cuando TODAS las pistas deseadas se hayan programado. Presione le botón "PLAY/PAUSE" para reproducir el disco en el orden que usted ha programado.
7. Presione dos veces el botón "STOP" para terminar la reproducción de la programación.

## INFORMACIÓN ADICIONAL



Cuidar que ellos no se traguen pequeñas piezas del aparato y las baterías. Si esto ocurre es muy peligroso para su salud y puede provocar asfixia. Preste mucha atención de mantener los pequeños aparatos y baterías fuera del alcance de los niños.



### Importante aviso respecto a la protección de sus oídos

#### Cuidado:

Cuide usted de su capacidad auditiva, como lo hacemos nosotros.

Por lo tanto, tenga precaución cuando use el aparato.

Nuestra recomendación: Evite el volumen alto.

En caso que el aparato sea usado por los niños, asegúrese que la aplicación no este en alto volumen.

#### Peligro!

El alto volumen puede causar irreparables danos a los oídos de los niños.



NUNCA permita que alguna persona o en especial niños pongan objetos dentro de los huecos, ranuras u otras aberturas del aparato. Esto puede provocar peligro de muerte por un choque eléctrico. El aparato solo debe ser abierto por un asistente calificado.



Solamente use el aparato para los propósitos que fue diseñado.  
El aparato está concebido exclusivamente para ser usado en viviendas y áreas de negocio.



Le recomendamos que conserve las instrucciones de manejo para un eventual uso posterior.



### Indicaciones sobre el medio ambiente

No deseche este producto en la basura doméstica una vez que se haya cumplido su vida de funcionamiento, deposítelo en un punto de recogida de aparatos eléctricos y electrónicos. El símbolo que se encuentra en el producto, el manual de usuario o el embalaje, hacen referencia a este punto.

El plástico es reutilizable según esté indicado. Con la reutilización de productos de plástico reciclado u otra clase de reciclaje de aparatos viejos, está contribuyendo de forma importante a la conservación del medio ambiente.



No impida la ventilación del aparato. Asegúrese, que cortinas, periódicos, coberturas o muebles no estén bloqueando las ranuras de ventilación del aparato. La ventilación debe asegurarse todo el tiempo! El sobrecalentamiento puede causar serios daños en el interior del aparato y reduce su buen funcionamiento y su tiempo de vida.



### Caliente y Caluroso

No exponga el aparato a la luz directa del sol. Asegúrese que el aparato no esta expuesto directamente a fuerzas calientes semejantes a calefactores o fuego directo. Asegúrese que la ventilación de las ranuras del aparato no esté cubierta.



### Humedad y limpieza

Este aparato no es impermeable! No sumerja el aparato en el agua. No permite que el aparato entre en contacto con el agua. La entrada de agua en el aparato causa serios problemas y daños. No use agentes limpiadores que contengan alcohol, amoniacos, benzinas o abrasivos estos pueden dañar al aparato. Para la limpieza use un suave y húmedo paño.

## MODEL 2311 SISTEMA DE SOM DESIGN ESTÉREO COM LEITOR DE CD/MP3/WMA E LIGAÇÃO USB

### POSIÇÃO DE CONTROLES

1. INDICADOR FM STEREO [FM ESTÉREO]
2. BOTÃO CD OPEN [ABRIR CD]
3. TELA DE EXIBIÇÃO LCD
4. SENSOR DE CONTROLE REMOTO
5. SELECTOR FUNCTION/POWER OFF [FUNÇÃO/DESLIGA]
6. STOP [PARAR]
7. SKIP + [PULAR +]
8. SKIP - [PULAR -]
9. USB INTERFACE [INTERFACE USB]
10. SELECTOR BAND/FM STEREO [BANDA/FM ESTÉREO]
11. CONTROLE DE VOLUME [VOLUME]
12. PLAY/PAUSE [REPRODUZIR/PAUSAR]
13. MODE [MODO]
14. PROGRAM [PROGRAMAR]
15. ALBUM [ÁLBUM]
16. TUNING CONTROL [CONTROLE DE SINTONIA]
17. REFORÇO DE BATERIAS
18. ENTRADA LEFT/RIGTH SPEAKER [ALTO-FALANTE ESQUERDA/DIREITA]
19. MINUTE [MINUTO]
20. HOUR [HORA]
21. SET [AJUSTE]
22. CABO DE ENERGIA AC

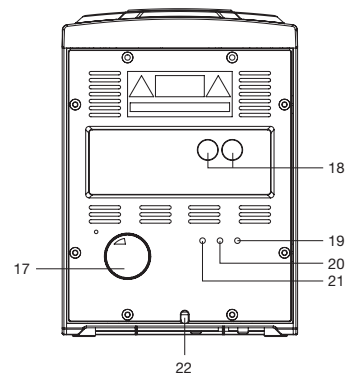
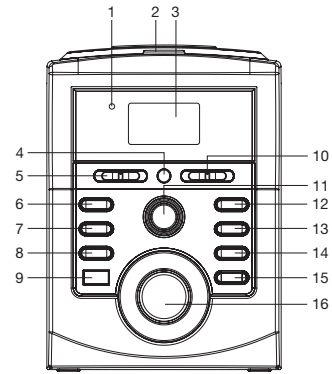

1. PLAY/PAUSE [REPRODUZIR/PAUSAR]
2. SKIP - [PULAR -]
3. ALBUM - [ÁLBUM -]
4. PROGRAM [PROGRAMAR]
5. STOP [PARAR]
6. SKIP + [PULAR +]
7. ALBUM + [ÁLBUM +]
8. MODE [MODO]

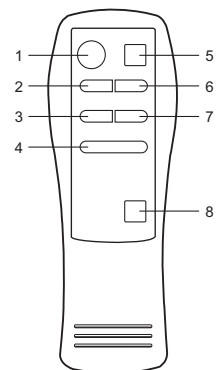

## PARA COMEÇAR

Antes de usar o reproduzidor, assegure-se de que a voltagem AC local é apropriada para este aparelho.

Tipos de disco 	Áudio	Tamanho de disco 12 cm/8 cm Disco CD Tempo de reprodução 74min/ 20min máx.
---	-------	---

### Cuidados com o disco

- Antes de reproduzir, esfregue o disco do orifício central às bordas com um pano limpo.
- Nunca utilize benzina, tiner, fluido de limpeza, líquidos de prevenção a electricidade estática ou outros solventes.



Certo



Errado

## MANUTENÇÃO E CUIDADOS

### Cuidados com o reproduzidor

- O aparelho não deve ser exposto a respingo ou esguichos, e nenhum objecto cheio de liquido deve ser posto sob o aparelho.
- Produtos electrónicos deste tipo nunca devem ser submetidos à extremas temperaturas ou alta humidade. Por exemplo, este aparelho não deve ser posto em áreas de banho, ou próximo a fornos e radiadores.
- Se qualquer coisa cair dentro da cabine, desligue-o, e deixe que o pessoal qualificado verifique o aparelho, antes de opera-lo novamente.

### Limpando o aparelho

- Para prevenir incêndio ou risco de choque, desconecte o aparelho da fonte de energia AC, quando limpar.
- O acabamento do seu aparelho pode ser limpo com um pano de tirar pó, e cuidado como outro móvel de casa. Tome cuidado ao limpar e esfregar as partes plásticas.
- Detergente leve e pano húmido pode ser usado no painel frontal.

### Inclinação

- Não instale o aparelho em posição inclinada. Ele foi desenhado para ser operado em posição horizontal apenas.

### Condensação

- Se o aparelho for trazido directamente de um local frio para um local quente, a humidade pode condensar-se dentro do aparelho e causar danos às lentes. Quando for usar o aparelho pela primeira vez, ou quando trazer de um local frio a um local quente, espere 30 minutos antes de usar o aparelho.



### Desconecte da Energia

- Se não for usar o aparelho por tempo prolongado, assegure-se de desconectar o aparelho da fonte de energia AC.

## Antes do uso

Leia isto antes de operar

- Seleccione o local de instalação do aparelho cuidadosamente. Evite posiciona-lo em contacto directo à luz do sol ou próximo a fontes de calor. Também evite locais sujeitos a vibrações e poeira, calor, frio ou humidade excessiva.
- Os orifícios de ventilação não devem ser obstruídos. Assegure-se de que haja espaço suficiente acima e dos lados do amplificador/receptor (aproximadamente 4 polegadas). Não posicione o reproduzidor de CD ou outro equipamento em cima do amplificador / receptor.
- Não abra a cabine pois pode resultar em dano ao circuito ou choque eléctrico. Se um objecto externo entrar no aparelho. Contacte o seu revendedor.
- Ao remover o cabo de energia, nunca puxe o cabo.
- Não tente limpar o aparelho com solventes químicos, pois pode danificar o acabamento. Use um pano limpo e seco.
- Mantenha este manual em um local seguro para referencias futuras.

 <p>O símbolo de luz com o símbolo de ponta da flecha, dentro de um triângulo equilátero, tem a função de alertar o usuário de uma da presença de uma voltagem perigosa não isolada com o cercado que pode ter uma magnitude suficiente para constituir um risco de choques eléctricos para pessoas.</p>	<p style="text-align: center;"><b>CUIDADO</b></p> <p style="text-align: center;">PERIGO DE CHOQUE ELÉCTRICO NÃO ABRA</p> <p>CUIDADO: PARA REDUZIR O PERIGO DE CHOQUE ELÉCTRICO NÃO RETIRE A TAMPAS (OU A PARTE DETRÁS). NÃO HÁ PARTES UTILIZÁVEIS PELO USUÁRIO NO INTERIOR. PARA TODAS AS REPARAÇÕES, REFIRA-SE A EMPREGADOS QUALIFICADOS.</p>	 <p>O ponto de exclamação com um triângulo equilátero tem a função de alertar o usuário da presença de operações e instruções de manutenção importantes nas explicações acompanhando o aparelho.</p>
---	--	---

**CUIDADO:** PARA PREVENIR INCÊNCIO OU PERIGO DE CHOQUE, NÃO EXPONHA ESTE APARELHO A RESPINGO OU ESGUICHOS.

**Nota:**

Este aparelho ficará quente quando usado por longo período de tempo. Isto é normal e não indica problemas com o aparelho. Este reproduzidor de CD possui micro processadores que podem apresentar defeitos como resultado de interferência eléctrica externa ou ruído. Se o reproduzidor de CD não funcionar apropriadamente, desconecte a fonte de energia e volte a conecta-lo.

**SENSOR janela do receptor**

**Nota:**

- Mesmo se o aparelho de controle remoto for operado em uma área de alcance efectiva, o uso do controle remoto pode ser impedido se houver obstáculos entre o aparelho e o controle remoto.
- Se o controle remoto for operado próximo a outros aparelhos que geram raios infra-vermelho, ou se outros aparelhos de controle remoto utilizando raios infra-vermelhos forem usados perto deste aparelho, ele pode não funcionar correctamente.

**Precauções quanto às baterias**

- Assegure-se de inserir as baterias com as polaridades positiva “+” e negativa “-” correctamente.
- Use baterias do mesmo tipo. Nunca use baterias de tipo diferente juntas.
- Quando o controle remoto não for usado por muito tempo (mais de um mês), remova as baterias do controle remoto para prevenir vazamento. Se houver vazamento, limpe o liquido de dentro do compartimento de baterias e substitua as baterias, nunca jogue as baterias velhas no fogo.

**Instalação das baterias**

1. Remova a tampa do compartimento de bateria.
2. Insira duas baterias “AAA” secas.
  - Assegure-se de que as baterias estejam inseridas com as polaridades positiva “+” e negativa “-” posicionadas correctamente.
3. Feche a tampa até que clique.
  - Se a distancia requerida entre o controle remoto e o aparelho principal diminuir, as baterias se exaustarão. Neste caso, substitua as baterias por novas.

**Bateria de ajuda do aparelho principal**

1. Remova a tampa do compartimento de bateria.
2. Insira uma bateria “Cell” seca.
  - Assegure-se de que a bateria seja inserida com as polaridades positiva “+” e negativa “-” posicionadas correctamente.
3. Chiudere lo sportellino fino a quando non si sente un click.

## ANTES DA CONEXÃO

### Cuidado

Desligue a energia de todo o equipamento antes de fazer as conexões.

Leia as instruções de cada componente que você pretende usar com este aparelho.

- Assegure-se de inserir os cabos nas entradas com segurança.. Para prevenir zumbido ou ruído, não enrole os cabos de conexão com os cabos de energia do cabo do alto-falante.

## Conexão

### Posicionando os alto-falantes

O posicionamento dos alto-falantes difere de acordo com o tamanho e a acústica do quarto. Enquanto ouvir a fonte programada, tente varias posições para o alto-falante para determinar qual maneira te dá o maior efeito de Surround. Posicione os alto-falantes conectados no "L" a sua esquerda, e o "R" a sua direita.

### Conexões do alto-falante

#### Cuidado

Para evitar danos aos alto-falante com um súbito sinal forte, assegure-se de desligar a energia antes de conectar os alto-falantes.

- Entrada do alto-falante  
Conecte os CONECTORES DO ALTO-FALANTE às ENTRADAS DO ALTO-FALANTE localizado na parte posterior do aparelho.
- Como conectar  
CONECTOR DO ALTO-FALANTE DIREITO: Entrada vermelha.  
CONECTOR DO ALTO-FALANTE ESQUERDO: Entrada branca.

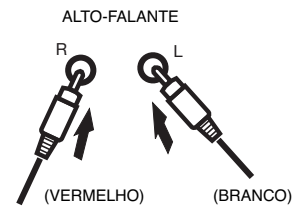

1. Conecte o cabo do alto-falante direito à entrada de alto-falante vermelha.
2. Conecte o cabo do alto-falante esquerdo à entrada do alto-falante branco.

### Operando o CD

1. Ajuste para o modo "CD/MP3/WMA". O aparelho irá ligar em "ON" automaticamente
2. Pressione o botão "OPEN" para abrir a porta do CD ("L" e a hora actual irá aparecer na tela de exibição).
  - Posicione o disco com a etiqueta para cima na bandeja de disco.
  - Segure o disco sem tocar em nenhuma de suas superfícies e com a parte impressa virada para cima, alinhe o com as guias e posicione-o em sua posição apropriada.
3. Feche a porta do CD até que "clique". (Número total de faixas do Disco em exibição).
4. Pressione o botão "PLAY" e o disco irá reproduzir automaticamente.
5. Parando a reprodução.
  - Pressione o botão "STOP" uma vez para parar a reprodução.
  - Se pressionar o botão "PLAY" novamente, a reprodução começará automaticamente a partir da primeira faixa.

### Pulando e Procurando

Botão Next ou Back:

Pressione estes botões para ir para a faixa anterior / próxima.

### Repetir

As funções de repetição que você pode aproveitar dependem do tipo de disco reproduzido.

CD: Repetição de todas as faixas, e repetição de faixa única está disponível.

1. Pressione o botão "MODE" uma vez.
2. O LCD irá exibir "REP" = repetição de 1 faixa.
3. Pressione o botão "MODE" novamente para repetir todas.
4. Pressione o botão "MODE" novamente para modo aleatório.
5. Pressione o botão "MODO" novamente para reprodução normal.

**Memória do CD**

Até 20 faixas podem ser programadas para reprodução de disco em qualquer ordem.

Antes de usar, assegure-se de pressionar o botão "STOP".

1. Ajuste para o modo "CD/MP3/WMA".
2. Pressione o botão "PROGRAM", a tela irá exibir "P01". Então, irá indicar o número programado e os dígitos do número da faixa.
3. Selecione a faixa desejada utilizando os botões de avançar.
4. Pressione o botão "PROGRAM" novamente para confirmar a faixa desejada no programa.
5. Repita os passos 2 e 3 para inserir memória adicional à programação.
6. Quando TODAS as faixas desejadas forem programadas. Pressione o botão "PLAY/PAUSE" para reproduzir o disco na ordem que você programou.
7. Pressione o botão "STOP" duas vezes para terminar a reprodução programada.

**Operação do Rádio**

1. Ajuste o selector de função para a posição "RÁDIO".
2. Selecione a banda desejada (dígitos da frequência de rádio irão aparecer na tela).
3. Ajuste a frequência de rádio da estação desejada usando o controle de sintonia.
4. Ajuste o controle de volume para o nível de volume.

Recepção de FM / FM estéreo

- Ajuste o modo FM para a posição "MONO" para recepção.
- Ajuste para a posição "FM-ST" para recepção "FM-Stereo". O indicador de estéreo irá se acender para indicar o modo "FM Stereo".

**Relógio**

Para ajustar as configurações do Relógio, assegure-se de que o aparelho esteja na função CD.

1. Pressione o botão "SET" na parte posterior do aparelho.  
(NÃO SOLTE O BOTÃO "SET" DURANTE O AJUSTE DE HORA).
2. Pressione o botão "HOR" para ajustar a hora.
3. Pressione o botão "MIN" para ajustar o minuto.
4. Solte totalmente o botão para confirmar a configuração.
  - A confirmação de configuração irá aparecer na tela de exibição.

**Operando MP3/WMA**

1. Ajuste para o modo "CD/MP3/WMA", o aparelho irá ligar em "ON" automaticamente.
2. Pressione o botão "OPEN" para abrir a porta do CD ("." e a hora actual irá aparecer na tela).
  - Posicione o disco com a etiqueta para cima na bandeja de disco.
  - Segure o disco sem tocar em nenhuma de suas superfícies e com a parte impressa virada para cima, alinhe o com as guias e posicione-o em sua posição apropriada.
3. Feche a porta do CD até que "clique". (Número total de faixas do Disco em exibição).
4. Pressione o botão "PLAY" e o disco irá reproduzir automaticamente.
5. Parando a reprodução.
  - Pressione o botão "STOP" uma vez para parar a reprodução.
  - Se pressionar o botão "PLAY" novamente, a reprodução começará automaticamente a partir da primeira faixa.

**Pulando e Procurando**

Botão Next ou Back:

Pressione estes botões para ir para a faixa anterior / próxima.

**Repetir**

As funções de repetição que você pode aproveitar dependem do tipo de disco reproduzido.

CD: Repetição de todas as faixas, e repetição de faixa única está disponível.

1. Pressione o botão "MODE" uma vez.
2. O LCD irá exibir "REP" = repetição de 1 faixa.
3. Pressione o botão "MODE" novamente para repetir todas.
4. Pressione o botão "MODE" novamente para repetir o álbum.
5. Pressione o botão "MODE" novamente para modo aleatório.
6. Pressione o botão "MODO" novamente para reprodução normal.



#### **Memória MP3/WMA**

Até 20 faixas podem ser programadas para reprodução de disco em qualquer ordem.

Antes de usar, assegure-se de pressionar o botão "STOP".

1. Ajuste para o modo "CD/MP3/WMA".
2. Pressione o botão "PROGRAM". A tela irá exibir "P01". Então, irá indicar o número programado e os dígitos do número da faixa.
3. Seleccione a faixa desejada utilizando os botões de avançar.
4. Pressione o botão "PROGRAM" novamente para confirmar a faixa desejada no programa.
5. Repita os passos 2 e 3 para inserir memória adicional à programação.
6. Quando TODAS as faixas desejadas forem programadas. Pressione o botão "PLAY/PAUSE" para reproduzir o disco na ordem que você programou.
7. Pressione o botão "STOP" duas vezes para terminar a reprodução programada.

#### **Operando a USB**

1. Ajuste para o modo "USB", o aparelho irá ligar em "ON" automaticamente.
2. Conecte um dispositivo de armazenamento USB (ex. Memory stick) no conector USB.
3. Pressione o botão "PLAY" e os títulos irão reproduzir automaticamente.
4. Parando a reprodução.
  - Pressione o botão "STOP" uma vez para parar a reprodução.
  - Se pressionar o botão "PLAY" novamente, a reprodução começará automaticamente da primeira faixa.

#### **Pulando e Procurando**

Botão Next ou Back:

Pressione estes botões para ir para a faixa anterior / próxima.

#### **Repetir**

As funções de repetição que você pode aproveitar dependem do tipo de disco reproduzido.

CD: Repetição de todas as faixas, e repetição de faixa única está disponível.

1. Pressione o botão "MODE" uma vez.
2. O LCD irá exibir "REP" = repetição de 1 faixa.
3. Pressione o botão "MODE" novamente para repetir o álbum.
4. Pressione o botão "MODE" novamente para repetir todas.
5. Pressione o botão "MODE" novamente para modo aleatório.
6. Pressione o botão "MODO" novamente para reprodução normal.

#### **Memória USB**

Até 20 faixas podem ser programadas para reprodução de disco em qualquer ordem.

Antes de usar, assegure-se de pressionar o botão "STOP".

1. Ajuste para o modo "CD/MP3/WMA".
2. Pressione o botão "PROGRAM". A tela irá exibir "P01". Então, irá indicar o número programado e os dígitos do número da faixa.
3. Seleccione a faixa desejada utilizando os botões de avançar.
4. Pressione o botão "PROGRAM" novamente para confirmar a faixa desejada no programa.
5. Repita os passos 2 e 3 para inserir memória adicional à programação.
6. Quando TODAS as faixas desejadas forem programadas. Pressione o botão "PLAY/PAUSE" para reproduzir o disco na ordem que você programou.
7. Pressione o botão "STOP" duas vezes para terminar a reprodução programada.

## MAIS INFORM-ÕES



Acautelar-se dos pequenos pedaços e pilhas, não engolir estes pedaços ou pilhas. Estes objectos podem ser perigosos para a sua saúde e provocar o sufocamento. Prestar atenção e manter pequenos dispositivos e pilhas fora de alcance das crianças.



### Importantes avisos para a protecção dos ouvidos

#### Cuidado:

A sua audição é tão preciosa para si como para nós.

Portanto, por favor tenha cuidado com este equipamento.

Recomendamos: Evite volumes de som elevados.

Se o equipamento for utilizado por crianças, certifique-se que o volume do aparelho não está demasiado elevado.

#### Atenção!

Volumes demasiado elevados podem provocar danos irreparáveis à audição das crianças.



Nunca deixe a pessoa especialmente as crianças colocar os objectos dentro de buracos, ranhuras ou outras aberturas. Estes procedimentos podem causar a morte através de choque eléctrico. O dispositivo deve ser aberto somente e na presença do pessoal qualificado.



Por favor utilize o equipamento apenas de acordo com o regulamento descrito acima. O aparelho foi concebido exclusivamente para ser utilizado no sector das actividades e habitação.



Por favor, guarde cuidadosamente as instruções de utilização para uma futura utilização.



### Conselhos para protecção do ambiente

Este produto, no fim do seu período de vida útil, não deve ser depositado no lixo doméstico normal. Deverá ser, pelo contrário, depositado num ponto de recolha para reciclagem de aparelhos eléctricos e electrónicos. O símbolo no produto, as instruções de utilização e a embalagem chamam a atenção para esse facto.

As matérias-primas são reutilizáveis de acordo com as suas características. Com a reutilização, a utilização material ou outras formas de utilização de aparelhos velhos fazem com que dê um contributo valioso para a protecção do nosso ambiente.

Por favor, informe-se junto das autoridades locais sobre os centros de recolha competentes.



Não impedir a ventilação dos dispositivos. Tenha a certeza que as cortinas, os jornais, panos de cobrir os mobiliários não impedir a ventilação das aberturas de aparelhos. A ventilação deve manter-se a qualquer momento. Aquecer-se demais pode provocar sério dano no dispositivo e reduzir o seu desempenho por toda a vida.



### Calor

Não expor o aparelho directamente à luz solar. Tenha atenção para não expor o aparelho a fontes de calor como aquecedores ou fontes de chama descoberta. Tenha atenção para que as fendas de arejamento do aparelho não estejam cobertas.



### Humidade e Limpeza

Este produto não é resistente à água. Não submergir o aparelho em água nem deixar que este entre em contacto com água. Se penetrar água no aparelho pode provocar sérios danos. Não utilizar agentes de limpeza que contenham álcool, amoníaco, benzol ou abrasivos, pois estes podem danificar o aparelho. Utilize um pano macio e húmido para a limpeza.

## MODEL 2311 STYLIZOWANY ZESTAW MUZYCZNY Z ODTWARZACZEM CD/MP3/WMA I PRZYŁĄCZEM USB

### STEROWANIE

1. WSKAŹNIK FM STEREO
2. PRZYCIISK CD OPEN [otwieranie komory CD]
3. WYŚWIETLACZ LCD [ciekłokrystaliczny]
4. ODBIORNIK SYGNAŁU PILOTA
5. WYBÓR FUNKCJI/POWER OFF [wyłączanie]
6. STOP [zatrzymanie]
7. SKIP + [przeskocz do przodu]
8. SKIP - [przeskocz wstecz]
9. USB INTERFACE [złącze USB]
10. PRZYCIISK BAND/FM STEREO [zakres/FM stereo]
11. REGULATOR VOLUME [głośności]
12. PLAY/PAUSE [odtworzenie/pauza]
13. MODE [tryb]
14. PROGRAM [program]
15. ALBUM [płyta]
16. REGULATOR TUNING [dostrajanie]
17. KOMORA BATERII AWARYJNEJ
18. WYJŚCIE LEFT/RIGHT SPEAKER [lewego/prawego głośnika]
19. MINUTE [minuty]
20. HOUR [godziny]
21. SET [nastaw]
22. Przewód zasilający prądu przemiennego AC

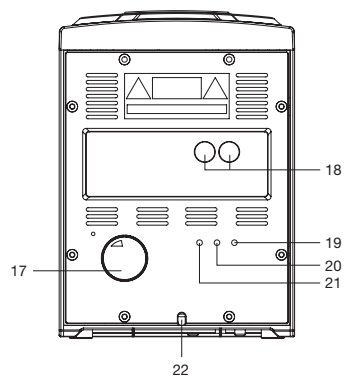
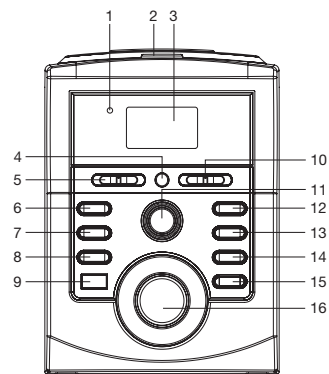

1. PLAY PAUSE [odtworzenie/pauza]
2. SKIP - [przeskocz wstecz]
3. ALBUM - [poprzednia płyta]
4. PROGRAM [program]
5. STOP [zatrzymanie]
6. SKIP + [przeskocz do przodu]
7. ALBUM + [następna płyta]
8. MODE [tryb]

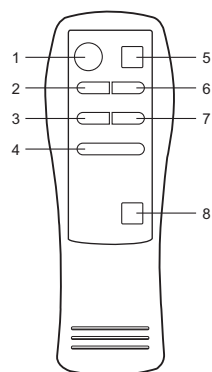

## PRZECZYTAJ PRZED UŻYCIEM

Przed użyciem odtwarzacza upewnij się, że napięcie prądu twojej sieci jest identyczne z wymaganym przez urządzenie.

Typy płyt 	Audio	Wielkość płyty 12 cm/8 cm Pojemność dźwięku na płycie 74 min./20 min. max.
--	-------	--

### Konserwacja płyt

- Przed odtworzeniem przetrzyj płytę miękką szmatką ruchami od środka na zewnątrz.
- Nigdy nie używaj benzyny, rozpuszczalników, płynów czyszczących, płynów antystatycznych ani im podobnych.



Prawidłowo



Źle

## DBAŁOŚĆ I KONSERWACJA

### Dbczość o odtwarzacz

- „Urządzenie nie powinno wchodzić w kontakt z cieczami”, żadne obiekty wypełnione cieczami nie powinny być stawiane na urządzeniu.
- Urządzenie elektroniczne tego typu nie powinny być narażone na kontakt ze środowiskiem o ekstremalnych temperaturach lub wysokiej wilgotności powietrza. Na przykład urządzenie nie powinno być ustawiane w łazience lub w sąsiedztwie piecyka czy farelki.
- W przypadku gdy do wnętrza obudowy dostaną się niepożądane obiekty, odłącz urządzenie i zanieś je do kontroli w wyspecjalizowanym do tego serwisie przed dalszym użytkowaniem.

### Czyszczenie urządzenia

- Aby zapobiec ryzyku porażenia prądem przed przystąpieniem do czyszczenia odłącz urządzenie od prądu.
- Obudowa urządzenia może być odkurzana szmatką, jak każdy inny mebel. Zachowaj uwagę czyszcząc elementy z tworzywa.
- Delikatne detergenty i wilgotna szmatka mogą być użyte do czyszczenia panelu przedniego.

### Dowolność

- Urządzenie nie może być ustawiane w dowolnej pozycji. Jest ono przystosowane do pracy tylko i wyłącznie w położeniu poziomym.

### Parowanie

- W przypadku przeniesienia urządzenia bezpośrednio z miejsca bardzo zimnego w ciepłe, wewnątrz odtwarzacza DVD zgromadzić się może wilgoć, grozi to uszkodzeniem soczewki. Przy pierwszym montażu urządzenia lub przy przenoszeniu go z miejsca bardzo zimnego w ciepłe odczekaj 30 minut zanim je włączysz.



### Odłącz Zasilanie

- Jeżeli nie planujesz korzystać z urządzenia przez dłuższy czas, upewnij się by odłączyć urządzenie od prądu.

## Przed Użyciem

Przeczytaj przed użyciem

- Uważnie wybierz miejsce, w którym ustawisz urządzenie. Unikaj ustawiania urządzenia w mocno nasłonecznionym miejscu lub blisko źródeł ciepła. Unikaj również miejsc narażonych na wstrząsy, nadmierne zakurzenie, ciepło, zimno czy wilgoć.
- Otwory wentylacyjne nie powinny być zakrywane. Upewnij się żeby ponad i pomiędzy odbiornikiem / wzmacniaczem zachowana była wolna przestrzeń kilku centymetrów. Nie ustawiaj odtwarzacza CD ani innych urządzeń na odbiorniku / wzmacniaczu.
- Nie otwieraj samodzielnie obudowy, mogło by to skutkować uszkodzeniem urządzenia lub porażeniem prądem. Jeżeli do wnętrza obudowy dostanie się niepożądany obiekt, skontaktuj się ze sprzedawcą.
- Odłączając urządzenie od prądu nigdy nie szarp za kabel.
- Nie próbuj czyścić urządzenia rozpuszczalnikami, mogą one uszkodzić obudowę. Rób to czystą, suchą szmatką.
- Schowaj tą instrukcję w bezpiecznym miejscu by w razie potrzeby skorzystać z niej w przyszłości.

 <p>SYMBOL zakończony grotem błyskawicy w trójkącie równobocznym ma za zadanie ostrzec użytkownika o obecności nie izolowanego, niebezpiecznego napięcia o wystarczającej wielkości, by móc stanowić ryzyko porażenia prądem.</p>	<p style="text-align: center;"><b>UWAGA</b></p> <p style="text-align: center;">RYZIKO PORAŻENIA PRĄDEM NIE OTWIERAĆ</p> <p>UWAGA: ABY UNIKNĄĆ PORAŻENIA PRĄDEM NIE NALEŻY OTWIERAĆ OBUDOWY URZĄDZENIA. URZĄDZENIE NIE POSIADA CZĘŚCI, KTÓRE MOGĄ BYĆ SERWISOWANE PRZEZ UŻYTKOWNIKA W SPRAWIE SERWISU NALEŻY ZWRÓCIĆ SIĘ DO WYKWALIFIKOWANEGO PERSONELU SERWISOWEGO.</p>	 <p>Wykrzyknik w środku trójkąta równobocznego ma za zadanie ostrzec użytkownika o obecności ważnych informacji dotyczących obsługi i konserwacji urządzenia znajdujących się w dołączonej dokumentacji.</p>
--	---	--

**UWAGA:** ABY ZAPOBIEC POPAŻENIU LUB PORAŻENIU PRĄDEM NIE WYSTAWIAJ URZĄDZENIA NA KONTAKT Z CIĘSZAMI.

**Uwaga:**

W przypadku korzystania z urządzenia przez dłuższy czas, urządzenie nagrzeje się. Jest to normalne zjawisko i nie jest objawem złego funkcjonowania urządzenia.

Odtwarzacz CD urządzenia wyposażony jest w mikroprocesor, który może nie funkcjonować poprawnie w przypadku silnych zewnętrznych zakłóceń elektrycznych lub hałasu. W przypadku nieprawidłowego funkcjonowania odtwarzacza CD odłącz urządzenie od prądu i po chwili podłącz je ponownie.

**Okenko ODBIORNIKA sygnału pilota**

Uwagi:

- Nawet jeżeli urządzenie jest w zasięgu pilota, ale na drodze pomiędzy nimi znajdują się przeszkody, sterowanie pilotem może być niemożliwe.
- Jeżeli pilot jest używany w sąsiedztwie urządzeń emitujących podczerwień, lub innych pilotów na podczerwień, może on nie funkcjonować prawidłowo.

**Uwagi dotyczące baterii**

- Upewnij się, że wkładasz baterie odpowiednimi biegunami +/-.
- Używaj baterii tego samego typu. Nigdy nie używaj różnego rodzaju baterii jednocześnie.
- Gdy nie planujesz korzystać z pilota przez dłuższy okres (ponad miesiąc) wyjmij z niego baterie by zapobiec efektom ewentualnego wycieku kwasu. W przypadku wystąpienia wycieku wytrzyj komorę baterii i wymień baterie na nowe.

**Wkładanie baterii**

- VZdejmij wieczko komory baterii.
- Włóż 2 suche baterie typu „AAA”.
  - Upewnij się, że zostały one włożone poprawnymi biegunami +/-.
- Zamknij wieczko komory baterii (usłyszysz jej zatrzaśnięcie).
  - Jeżeli zauważasz, że zasięg działania pilota wyraźnie spada, znaczy to, że baterie wyczerpują się. W takim przypadku wymień je na nowe.

**Bateria Awaryjna**

- Otwórz wieczko komory baterii awaryjnej.
- Włóż jeden suchy akumulator typu „cell”.
  - Upewnij się, że został on włożony poprawnymi biegunami +/-.
- Zamknij wieczko komory baterii (usłyszysz jej zatrzaśnięcie).

## PRZED ŁĄCZENIEM

### Uwaga

Przed łączeniem upewnij się, że wszystkie łączone urządzenia są wyłączone.

Przeczytaj instrukcję każdego urządzenia, które chcesz przyłączyć.

- Upewnij się, że wszystkie wtyczki podłączone są właściwie. Aby uniknąć szumów i zakłóceń nie łącz przewodów zasilających poszczególne urządzenia i głośników.

## Łączenie

### Rozmieszczenie Głośników

Głośniki powinny być rozmieszczone w zależności od wielkości i akustyki pomieszczenia w którym się znajdują. Najlepszym rozwiązaniem jest wypróbowanie kilku wariantów rozmieszczenia głośników w celu odnalezienia odpowiadającego Ci ustawienia.

Głośnik podłączony do wyjścia oznaczonego „L” ustaw po swojej lewej, a ten podłączony do wyjścia „R”, po prawej stronie.

### Podłączanie Głośników

#### Uwaga

Aby uniknąć uszkodzenia głośników nagłym sygnałem o wysokim natężeniu, upewnij się przed ich podłączeniem, że są one odłączone od zasilania.

- Wyjścia Głośników

Podłącz ZŁĄCZKI GŁOŚNIKÓW do WYJŚĆ GŁOŚNIKÓW znajdujących się z tyłu obudowy urządzenia.

- Jak podłączać

ZŁĄCZKA PRAWEGO GŁOŚNIKA: Wyjście czerwone.

ZŁĄCZKA LEWEGO GŁOŚNIKA: Wyjście białe.

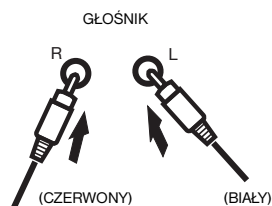

1. Podłącz Przewód Prawego Głośnika do Czerwonego Wyjścia.
2. Podłącz Przewód Lewego Głośnika do Białego Wyjścia.

### Korzystanie z Odtwarzacza CD

1. Przełącz na tryb "CD/MP3/WMA". Urządzenie włączy się (ON) automatycznie.
2. Wciśnij „OPEN” aby otworzyć wieczko komory CD. (Na wyświetlaczu ukażą się aktualny czas i “-”).
  - Umieść płytę CD na tacce, zadrukowaną stroną ku górze.
  - Trzymaj płytę nie dotykając jej powierzchni, zadrukowaną stroną ku górze, po czym umieść ją na tacce zgodnie z zaleceniami.
3. Zamknij wieczko komory CD aż usłyszysz lekkie kliknięcie. (Na wyświetlaczu ukaże się całkowita liczba utworów na płycie).
4. Wciśnięcie przycisku „PLAY” spowoduje odtworzenie płyty.
5. Zatrzymanie odtwarzania.
  - Wciśnięcie przycisku „STOP” spowoduje zatrzymanie odtwarzania.
  - Ponowne wciśnięcie „PLAY” spowoduje odtworzenie płyty od pierwszego utworu.

### Przeskakiwanie i Wyszukiwanie

Przyciski Next i Back:

Wciskając przyciski Next i Back przeskakiwać będziesz do następnego/poprzedniego utworu.

### Powtarzanie

Dostępne tryby funkcji Powtarzania uzależnione są od rodzaju odtwarzanej płyty.

Płyta CD: Powtarzanie wszystkich utworów, jednego utworu, lub wybranych.

1. Wciśnij przycisk „MODE” jeden raz.
2. Na wyświetlaczu ukaże się „REP”, co oznacza powtarzanie jednego utworu.
3. Ponowne wciśnięcie „MODE” spowoduje powtarzanie wszystkich utworów.
4. Ponowne wciśnięcie „MODE” spowoduje powtarzanie utworów w przypadkowej kolejności.
5. Ponowne wciśnięcie „MODE” spowoduje powrót do normalnego trybu odtwarzania.

**Pamięć CD**

Urządzenie pozwala zaprogramować sekwencję odtwarzania składającą się z max 20 utworów.

Przed przystąpieniem do programowania upewnij się, że urządzenie jest w trybie „STOP”.

1. Przełącz na tryb „CD/MP3/WMA”.
2. Wciśnij przycisk „PROGRAM”, na wyświetlaczu ukaże się „P01”. Wyświetlone zostaną także: numer programu i numer utworu.
3. Przy pomocy przycisków Next i Back wybierz pożądaną utwór.
4. Ponowne wciśnięcie „PROGRAM” spowoduje wprowadzenie utworu do sekwencji.
5. Aby wprowadzić więcej utworów, powtarzaj kroki 2 i 3.
6. Gdy zaprogramowałeś wszystkie pożądaną utwory. Wciśnij przycisk „PLAY/PAUSE” aby odtworzyć zaprogramowaną sekwencję utworów.
7. Wciśnięcie „STOP” dwukrotnie spowoduje skasowanie programu.

**Korzystanie z Radia**

1. Przełącz na tryb „RADIO”.
2. Wybierz zakres fal (na wyświetlaczu ukażą się częstotliwości)
3. Wybierz pożądaną częstotliwość przy pomocy Regulatora Tuning.
4. Ustaw pożądaną poziom głośności radia.
  - Odbiór FM / FM-Stereo
  - „Ustaw odbiornik w trybie FM dla odbioru sygnału „MONO”.
  - Ustaw odbiornik w trybie FM-ST dla odbioru sygnału „FM-Stereo”. Wskaźnik FM Stereo zaświeci się w tym trybie.

**Zegar**

Aby ustawić zegar, upewnij się, że urządzenie jest w trybie CD.

1. Wciśnij przycisk „SET” z tyłu urządzenia  
(PODZAS USTAWIANIA ZEGARA NIE PUSZCZAJ PRZYCIŚNIKA „SET”)
2. Wciśnij przycisk „HOR” by nastawić godzinę
3. Wciśnij przycisk „MIN” by nastawić minuty
4. uś wszystkie przyciski aby zakończyć ustawianie
  - Nastawiona godzina ukaże się na wyświetlaczu

**Korzystanie z MP3/WMA**

1. Przełącz na tryb „CD/MP3/WMA”, urządzenie włączy się (ON) automatycznie.
2. Wciśnij „OPEN” aby otworzyć wieczko komory CD (na wyświetlaczu ukażą się aktualny czas i “-”).
  - Umieść płytę CD na tacce, zadrukowaną stroną ku górze.
  - Trzymaj płytę nie dotykając jej powierzchni, zadrukowaną stroną ku górze, po czym umieść ją na tacce zgodnie z zaleceniami.
3. Zamknij wieczko komory CD aż usłyszysz lekkie kliknięcie.  
(Na wyświetlaczu ukaże się całkowita liczba utworów na płycie).
4. Wciśnięcie przycisku „PLAY” spowoduje odtworzenie płyty.
5. Zatrzymanie odtwarzania.
  - Wciśnięcie przycisku „STOP” spowoduje zatrzymanie odtwarzania.
  - Ponowne wciśnięcie „PLAY” spowoduje odtworzenie płyty od pierwszego utworu.

**Przeskakiwanie i Wyszukiwanie**

Przyciski Next i Back:

Wciskając przyciski Next i Back przeskakiwać będziesz do następnego/poprzedniego utworu.

**Powtarzanie**

Dostępne tryby funkcji Powtarzania uzależnione są od rodzaju odtwarzanej płyty.

Płyta CD: Powtarzanie wszystkich utworów, jednego utworu, lub wybranych.

1. Wciśnij przycisk „MODE” jeden raz.
2. Na wyświetlaczu ukaże się „REP”, co oznacza powtarzanie jednego utworu.
3. Ponowne wciśnięcie „MODE” spowoduje powtarzanie wszystkich utworów.
4. Ponowne wciśnięcie „MODE” spowoduje powtarzanie odtwarzania wybranej płyty (albumu).
5. Ponowne wciśnięcie „MODE” spowoduje powtarzanie utworów w przypadkowej kolejności.
6. Ponowne wciśnięcie „MODE” spowoduje powrót do normalnego trybu odtwarzania.

**Pamięć MP3/WMA**

Urządzenie pozwala zaprogramować sekwencję odtwarzania składającą się z max 20 utworów.

Przed przystąpieniem do programowania upewnij się, że urządzenie jest w trybie „STOP”.

1. Przełącz na tryb „CD/MP3/WMA”.
2. Wciśnij przycisk „PROGRAM”. Na wyświetlaczu ukaże się „P01”. Wyświetlone zostaną także: numer programu i numer utworu.
3. Przy pomocy przycisków Next i Back wybierz pożądaną utwór.
4. Ponowne wciśnięcie „PROGRAM” spowoduje wprowadzenie utworu do sekwencji.
5. Aby wprowadzić więcej utworów, powtarzaj kroki 2 i 3.
6. Gdy zaprogramowałeś wszystkie pożądane utwory. Wciśnij przycisk „PLAY/PAUSE” aby odtworzyć zaprogramowaną sekwencję utworów.
7. Wciśnięcie „STOP” dwukrotnie spowoduje skasowanie programu.

**Korzystanie ze złącza USB**

1. Przełącz na tryb „USB”, urządzenie włączy się (ON) automatycznie.
2. Podłącz urządzenie USB (np. pendrive), z którego chcesz odtwarzać utwory, do złącza USB.
3. Po wciśnięciu przycisku „PLAY” utwory zostaną odtworzone automatycznie
4. Zatrzymywanie odtwarzania
  - Wciśnięcie przycisku „STOP” spowoduje zatrzymanie odtwarzania.
  - Ponowne wciśnięcie „PLAY” spowoduje odtworzenie płyty od pierwszego utworu.

**Przeskakiwanie i Wyszukiwanie**

Przyciski Next i Back:

Wciskając przyciski Next i Back przeskakiwać będziesz do następnego/poprzedniego utworu.

**Powtarzanie**

Dostępne tryby funkcji Powtarzania uzależnione są od rodzaju odtwarzanej płyty.

Płyta CD: Powtarzanie wszystkich utworów, jednego utworu, lub wybranych.

1. Wciśnij przycisk „MODE” jeden raz.
2. Na wyświetlaczu ukaże się „REP”, co oznacza powtarzanie jednego utworu.
3. Ponowne wciśnięcie „MODE” spowoduje powtarzanie odtwarzania wybranej płyty (albumu).
4. Ponowne wciśnięcie „MODE” spowoduje powtarzanie wszystkich utworów.
5. Ponowne wciśnięcie „MODE” spowoduje powtarzanie utworów w przypadkowej kolejności.
6. Ponowne wciśnięcie „MODE” spowoduje powrót do normalnego trybu odtwarzania.

**Pamięć USB**

Urządzenie pozwala zaprogramować sekwencję odtwarzania składającą się z max 20 utworów.

Przed przystąpieniem do programowania upewnij się, że urządzenie jest w trybie „STOP”.

1. Przełącz na tryb „USB”.
2. Wciśnij przycisk „PROGRAM”. Na wyświetlaczu ukaże się „P01”. Wyświetlone zostaną także: numer programu i numer utworu.
3. Przy pomocy przycisków Next i Back wybierz pożądaną utwór.
4. Ponowne wciśnięcie „PROGRAM” spowoduje wprowadzenie utworu do sekwencji.
5. Aby wprowadzić więcej utworów, powtarzaj kroki 2 i 3.
6. Gdy zaprogramowałeś wszystkie pożądane utwory. Wciśnij przycisk „PLAY/PAUSE” aby odtworzyć zaprogramowaną sekwencję utworów.
7. Wciśnięcie „STOP” dwukrotnie spowoduje skasowanie programu.



**DODATKOWE INFORMACJE**

Uważaj na małe elementy i baterie, nie połknij ich. To może być niebezpieczne dla zdrowia lub doprowadzić do uduszenia. Zwróć najwyższą uwagę, aby małe elementy i baterie znajdowały się poza zasięgiem dzieci.

**Ważna rada dotycząca ochrony słuchu****Ostrożnie:**

Tak jak ty, dbamy o twój zmysł słuchu.

Bądź ostrożny gdy używasz tego urządzenia.

Nasze zalecenie: Unikaj wysokiej siły głosu.

Upewnij się że siła głosu nie jest wysoka, gdy z urządzenia korzystają dzieci.

**Uwaga!**

Wysoka siła głosu może spowodować nieodwracalne pogorszenie słuchu dziecka.



Nie pozwól, aby osoby a w szczególności dzieci wkładały jakiegokolwiek obiekty do otworów w urządzeniu. Może to doprowadzić do śmierci, z powodu porażenia prądem elektrycznym. Urządzenie może być otwierane tylko przez doświadczony personel.



Używaj urządzenia tylko w celach do których zostało zaprojektowane. Urządzenie jest przeznaczone wyłącznie do użytku domowego lub biurowego.



Instrukcję obsługi należy zachować aby zawsze był wgląd do zawartych w niej informacji.

**Wskazówki dotyczące ochrony środowiska**

Po zakończeniu okresu trwałości produktu nie wolno wyrzucać do śmieci z gospodarstwa domowego. Powinien być on oddany do punktu zbiórki urządzeń elektronicznych i elektrycznych przeznaczonych do recyklingu. Wskazuje na to symbol na produkcie, w instrukcji obsługi lub opakowaniu.

Materiały nadają się do ponownego przetworzenia zgodnie z ich oznakowaniem. Dzięki ponownemu przetworzeniu, właściwej utylizacji lub innym formom wykorzystania starych urządzeń mają Państwo ważny wkład w ochronie naszego środowiska.

Proszę zapytać się w administracji gminnej o właściwe miejsce utylizacji.



NIGDY nie ograniczaj wentylacji urządzenia. Upewnij się czy zasłony, gazety, pokrowce lub meble nie zasłaniają otworów wentylacyjnych. Wentylacja musi być zapewniona bez przerwy. Przegrzanie może doprowadzić do poważnych uszkodzeń urządzenia oraz zredukować jego sprawność i trwałość.

**Temperatura i ciepło**

Nie wystawiaj urządzenia na bezpośrednie działanie promieni słonecznych. Upewnij się, że urządzenie nie jest wystawione na bezpośrednie działanie źródeł ciepła takich jak ogrzewanie lub ogień. Upewnij się, że otwory wentylacyjne urządzenia nie są zakryte.

**Wilgoć i czyszczenie**

Urządzenie nie jest wodoodporne! Nie zanurzaj odtwarzacza w wodzie. Nie dopuszczaj do kontaktu odtwarzacza z wodą. Woda padająca na odtwarzacz może spowodować poważne uszkodzenia. Nie używaj środków czyszczących, które zawierają alkohol, amoniak, benzynę lub mają rysujący charakter, ponieważ mogą doprowadzić do zniszczenia odtwarzacza. Do czyszczenia używaj miękkiej i wilgotnej szmatki.

## MODEL 2311 DESIGN STEREO MUSIC-CENTER MET CD/MP3/WMA-SPELER EN USB-AANSLUITING

### LOCATIE VAN DE BESTURING

1. FM STEREO INDICATOR
2. CD OPEN KNOP
3. LCD SCHERM
4. AFSTANDBEDIENING SENSOR
5. FUNCTION SELECTIE  
[FUNCTIE SELECTIE/POWER OFF [ UITSCHAKELEN]
6. STOP [STOP]
7. SKIP + [VOLGENDE +]
8. SKIP - [VORIGE -]
9. USB INTERFACE [USB SLOT]
10. BAND/FM STEREO SELECTOR
11. VOLUME BEDIENING
12. PLAY/PAUSE [AFSPEEL/PAUZE]
13. MODE [MODUS]
14. PROGRAM [PROGRAMMA]
15. ALBUM
16. TUNING BESTURING
17. BACKUP BATTERIJ
18. LEFT/RIGHT SPEAKER STEKKERS [LINKS/RECHTS BOXEN  
STEKKERS]
19. MINUTE [MINUUT]
20. HOUR [UUR]
21. SET [INSTELLEN]
22. AC VOEDINGSKABEL

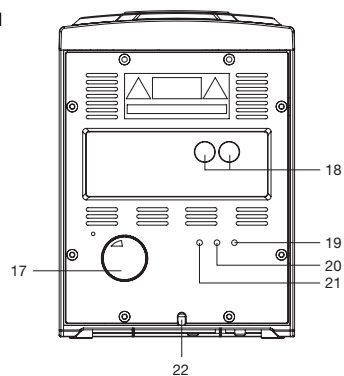
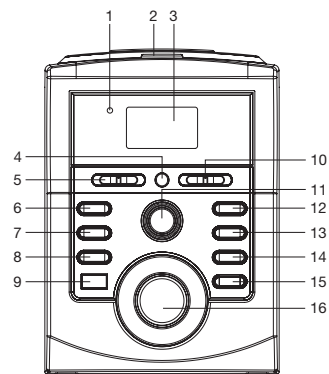

1. PLAY/PAUSE [AFSPEEL/PAUZE]
2. SKIP - [VORIGE -]
3. ALBUM -
4. PROGRAM [PROGRAMMA]
5. STOP [STOP]
6. SKIP + [VOLGENDE +]
7. ALBUM +
8. MODE [MODUS]

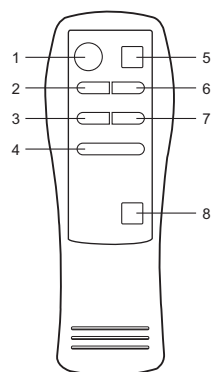

## OM TE BEGINNEN

Voor gebruik van de speler, let er op dat de speler geschikt is voor het lokale AC voltage.

Schijf types 	Audio	Schijf maten 12 CM / 8 CM CD schijf Afspeel tijd 74 min / 20 min max.
---	-------	--

### Schijf onderhoud

- Voor het afspelen van de CD, veeg met een schone doek de CD af van en midden naar de buitkant.
- Gebruik nooit benzine, thinner, statische elektriciteit preventie middelen of ander schoonmaak middelen.



Juist



Onjuist

## ONDERHOUD EN ZORG

### Zorg voor de speler

- Het apparaat mag onder geen enkele voorwaarde onder gedompeld of besproeid worden en er mogen geen objecten met vloeistof gevuld op het apparaat geplaatst worden.
- Elektrische producten van dit soort mogen niet in extreme temperaturen of vochtigheid graden worden geplaatst. Als voorbeeld, deze set is niet geschikt om geplaatst te worden in de badkamer of bij radiatoren.
- Mocht er iets in het apparaat vallen, ontkoppel de voedingskabel en laat het controleren door gecertificeerde mensen.

### Schoonmaken van de eenheid

- Om brand of elektrische schok te voorkomen ontkoppel de voedingskabel voor het schoonmaken.
- Stof op uw eenheid kan met een stofdoek worden schoongemaakt zoals ander meubilair. Wees voorzichtig met het schoonmaken en het afvegen van de plastic delen.
- Gebruik zachte zeep en een doek voor het voorpaneel.

### Ondergrond

- Installeer de eenheid niet in een oneven positie. Het is ontworpen om in een horizontale positie te worden gebruikt.

### Condensatie

- Als de eenheid direct van een koude naar een warme plaats wordt gebracht, kan vochtigheid aan de binnen kant van de speler condenseren en schade aan de lenzen veroorzaken. Wanneer uw eerste de eenheid installeren, of wanneer uw beweging het van een koude aan een warme plaats, wacht 30 minuten alvorens de eenheid in werking te stellen.



### Ontkoppel de voedingskabel

- Als u de speler voor een langere tijd niet gaat gebruiken, moet U de voedingskabel ontkoppelen.

## Alvorens Gebruik

Lees dit voor gebruik

- Kies de installatie plaat van het apparaat zorgvuldig. Voorkom plaatsing in direct zonlicht of dicht bij een warmte bron. Voorkom ook een plek met vibraties en veel stof, hitte, kou of vochtigheid.
- De ventilatie gaten in het apparaat mogen niet bedekt worden. Wees er zeker van dat er genoeg ruimte is aan de boven en zijkant van de versterker, ongeveer 10 cm. Plaats geen CD speler of ander spullen op de boven kant van de versterker/ontvanger.
- Open niet het kabinet aangezien dit tot schade aan het schakelschema of In een elektroshock zou kunnen resulteren. Wanneer zich een vreemd object in de set bevindt. Neem contact op met U dealer.
- Bij het ontkoppelen van de voedingskabel, trek aan de stekker niet de kabel.
- Maak dit apparaat niet schoon met chemische middelen, dit kan schade aanrichten. Gebruik een schone, droge doek.
- Berg deze handleiding op een veilige plaats op.

 <p>Het driehoekige symbool met bliksemschicht wijst de gebruiker erop dat binnenin deze eenheid een gevaarlijke niet geïsoleerde spanning aanwezig is die tot een elektrische schok kan leiden.</p>	<p style="text-align: center;"><b>OPGELET</b></p> <p style="text-align: center;">RISICO OP EEN GEVAARLIJKE SCHOK NIET OPENEN</p> <p>OPGELET: OM HET RISICO OP EEN ELEKTRISCHE SCHOK TE VERMIJDEN, DE VOOR- OF ACHTERKANT NIET VERWIJDEREN. BINNENIN BEVINDEN ZICH GEEN DELEN DIE DOOR DE GEBRUIKER ONDERHOUDEN KUNNEN WORDEN. DOE EEN BEROEP OP EEN ERKENDE EN BEVOEGDE TECHNISCHE DIENST</p>	 <p>Het driehoekige symbool met uitroeptekens wijst de gebruiker erop dat er belangrijke instructies betreffende het gebruik en het onderhoud opgenomen zijn in de handleiding bij deze eenheid.</p>
---	---	---

**GEVAAR:** HET APPARAAT MAG ONDER GEEN ENKELE VOORWAARDE ONDER GEDOMPELD OF BESPROEID WORDEN.

**Opmerking:**

Dit apparaat kan warm worden na langdurig gebruik. Dit is normaal en geen indicatie voor een probleem met het apparaat.

Deze CD speler bevat micro processors deze kunnen mogelijk zorgen voor interference of geluid. Als de CD speler niet behoorlijk werkt, ontkoppel de voedingskabel en sluit de set opnieuw aan.

**SENSOR van de ontvanger**

**Opmerking:**

- De afstandsbediening werkt binnen aangegeven afstand, hij kan mogelijk niet werken als er een opstakel tussen de ontvanger en zender zit.
- Als de afstandsbediening dichtbij andere toestellen in werking wordt gesteld die ook infrarood produceert, of als andere afstandbedieningen die infrarood stralen gebruikt, kan het incorrect werken.

**Vorzorgsmaatregelen betreft de batterijen**

- Wees er zeker van dat de batterijen correct geplaatst worden gelet op de polariteit.
- Gebruik altijd batterijen van het zelfde type. Gebruik nooit verschillende type batterijen tegelijkertijd.
- Wanneer de afstandsbediening langer dan een maand niet gebruikt gaat worden, verwijder dan de batterijen om lekken te voorkomen. Als ze lekken, maar het batterij compartiment vrij van accuvloeistof en plaats nieuwe batterijen.

**Batterij installatie**

1. Verwijder de batterij compartiment deksel.
2. Plaats 2 "AAA" droge batterijen.
  - Ben er zeker van dat de batterijen op een juiste manier worden geplaatst gelet op de polariteit "+" en "-".
3. Sluit de deksel tot de klik.
  - Als de werkende afstand tussen apparaat en afstandsbediening kleiner wordt, de batterijen zijn dat bijna leeg. In dit geval plaats nieuwe batterijen met nieuwe.

**Hoofd eenheid backup batterij**

1. Verwijder de batterij compartimentdeksel.
2. Plaats één droge "Cell" batterij.
  - Let goed op de positie tijdens het plaatsen van de batterij, let op de polariteit: positief "+" en negatief "-".
3. Sluit de deksel totdat hij "klikt".

## VOOR HET AANSLUITEN

Voorzichtig

Schakel het apparaat uit voor dat u het gaat aansluiten.

Lees de instructies van elk onderdeel die u denkt te gaan gebruiken met deze set.

- Sluit alle stekkers goed aan. Om ruis te voorkomen, bindt de connectiekabels niet samen met de voedingskabel of speakerdraden.

## Connectie

### Positionering van de speakers

De positie van de speakers hangt af van de grootte en de akoestiek van de luister ruimte. Tijdens het luisteren vna een programma, probeert u verschillende speaker posities om te bepalen wel het beste geluid geeft.

Plaats de linker speaker stekker in "L" en de rechter speaker stekker in "R".

### Speaker Stekkers

Voorzichtig

Om beschadiging aan de speaker te vermijden met hoge toon geluiden, schakel het apparaat uit voor dat u de speakers aansluit.

- Speaker Contacten  
Plaats de SPEAKER STEKKERS in de SPEAKER CONTACTEN achter op de eenheid.
- Hoe aan te sluiten  
RECHTER SPEAKER STEKKER: Rode contact.  
LINKER SPEAKER STEKKER: Witte contact.

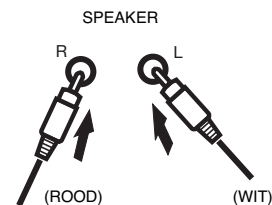

1. Plaats de Rechter Speaker Kabel in de Rode Speaker Invoer.
2. Plaats de Linker Speaker Kabel in de Witte Speaker Invoer.

### CD werking

1. Schakel naar de "CD/MP3/WMA" modus. Eenheid zal automatisch "ON" schakelen.
2. Druk "OPEN" knop in om de CD deur te openen. ("-" en de tijd zal verschijnen op het beeldscherm)
  - Plaats de CD met de label naar boven op de CD la.
  - Houd de schijf vast zonder de onbedrukte zijde aan te raken en met de bedrukte kant naar boven, en plaats de CD zoals aangegeven.
3. Sluit de CD tot dat de hij "klikt"  
(totale aantal nummer van de CD worden weergegeven in het scherm).
4. Druk de "PLAY" knop in en hij start met spelen
5. Stoppen van het spelen.
  - Druk de "STOP" knop eenmaal in om te stoppen.
  - Als je de "PLAY"knop indruk, zal het spelen weer bij het eerste nummer beginnen.

### Nummer wijzigen of Zoeken

Next of Back knop:

Druk deze knoppen in om naar de volgende of vorige te nummer te gaan.

### Herhaal

De repeat functie is afhankelijk van de soort CD wat U speelt.

CD: Alle nummers herhalen, enkele nummers herhalen.

1. Druk de "MODE" knop éénmaal in.
2. Scherm zal weergeven: "REP" = herhalen van 1 nummer.
3. Druk de "MODE" knop nogmaals in en herhaal alles.
4. Druk de "MODE" knop nogmaals in om naar de Random modus te gaan.
5. Druk de "MODE" knop nogmaals in om naar de normale afspeel modus te gaan.

**CD Geheugen**

Tot maximaal 20 geprogrammeerde nummers kunnen er in willekeurige volgorde afgespeeld worden.

Voor gebruik, druk eerst op de "STOP" knop.

1. Stel de "CD/MP3/WMA" modus in.
2. Druk de "PROGRAM" knop in en het scherm zal "P01" weergeven. Vervolgens, zal het programma nr. en muziek nr. weergegeven.
3. Selecteer het gewenste nummer door de Skip knoppen te gebruiken.
4. Druk de "PROGRAM" knop nogmaals in om de het nr. te programmeren.
5. Herhaal stap 2 en 3 om de het geheugen van het programma in te gaan.
6. Wanneer U al de gewenste nummer heeft geprogrammeerd. Druk de "PLAY / PAUZE" knop in en de speler zal u ingestelde programma afspelen.
7. Druk de "STOP" knop twee maal in op het programma afspelen te verlaten.

**Werking Radio**

1. Stel de functie selectie knop op de "RADIO" positie.
2. Selecteer de gewenste Band. (Radio frequentie zal in het scherm worden weergegeven)
3. Stel de gewenste radio frequentie in doormiddel van de tuner knop.
4. Stel vervolgens het volume in met de volume knop.

FM / FM-Stereo Ontvanger

- Stel de FM modus in voor "MONO" ontvangst.
- Stel de FM-ST modus in voor "FM-Stereo" ontvangst. De stereo indicator licht in de "FM Stereo" modus.

**Klok**

Om de klok in te stellen moet de eenheid in de CD modus zijn.

1. Druk de "SET" knop in op de achterkant van de eenheid.  
(LAAT DE "SET" KNOP TIJDENS HET INSTELLEN VAN DE TIJD NIET LOS)
2. Druk de "HOR" knop in voor de uren.
3. Druk de "MIN" knop in voor de minuten.
4. Laat alle knoppen los om de instellingen te bevestigen.
  - Bevestiging zal in het scherm verschijnen.

**Werking MP3/WMA**

1. Schakel naar de "CD/MP3/WMA" modus en de eenheid zal automatisch "ON" schakelen.
2. Druk "OPEN" knop in om de CD deur te openen ("-" en de tijd zal verschijnen op het beeldscherm).
  - Plaats de CD met de label naar boven op de CD la.
  - Houd de schijf vast zonder de onbedrukte zijde aan te raken en met de bedrukte kant naar boven, en plaats de CD zoals aangegeven.
3. Sluit de CD tot dat de hij "klikt". (totale aantal nummer van de CD worden weergegeven in het scherm)
4. Druk de "PLAY" knop in en hij start met spelen.
5. Stoppen van het spelen.
  - Druk de "STOP" knop eenmaal in om te stoppen.
  - Als je de "PLAY" knop indruk, zal het spelen weer bij het eerste nummer beginnen.

**Volgende en Zoeken**

Next of Back knop:

Druk deze knoppen in als u naar het volgende / vorige nummer wilt.

**Herhaal**

De Herhaal functie is afhankelijk van de soort CD wat U speelt.

CD: Alle nummers herhalen, enkele nummers herhalen.

1. Druk de "MODE" knop éénmaal in.
2. Scherm zal weergegeven: "REP" = herhalen van 1 nummer.
3. Druk de "MODE" knop nogmaals in en herhaal alles.
4. Druk de "MODE" knop nogmaals in en herhaal album.
5. Druk de "MODE" knop nogmaals in om naar de Random modus te gaan.
6. Druk de "MODE" knop nogmaals in om naar de normale afspeel modus te gaan.

### **MP3/WMA Geheugen**

Tot maximaal 20 geprogrammeerde nummers kunnen er in willekeurige volgorde afgespeeld worden.

Voor gebruik, druk eerst op de "STOP" knop.

1. Stel de "CD/MP3/WMA" modus in.
2. Druk de "PROGRAM" knop in. Het scherm zal "P01" weergeven. Vervolgens, zal het programma nr. en muziek nr. weergegeven.
3. Selecteer het gewenste nummer. door de Skip knoppen te gebruiken.
4. Druk de "PROGRAM" knop nogmaals in om de het nr. te programmeren.
5. Herhaal stap 2 en 3 om de het geheugen van het programma in te gaan.
6. Wanneer U al de gewenste nr. heeft geprogrammeerd. Druk de "PLAY / PAUZE" knop in en de speler zal u ingestelde programma afspelen.
7. Druk de "STOP" knop twee maal in op het programma afspelen te verlaten.

### **Werking USB**

1. Schakel naar "USB"modus, en het apparaat zal automatisch "ON" schakelen.
2. Steek de USB massa opslag apparaat (memory stick) in de USB poort.
3. Druk de "PLAY" knop in en de titels zullen automatische verschijnen.
4. Stoppen van afspelen.
  - Druk "STOP" knop in om afspelen te stoppen.
  - Als U de "PLAY" nogmaals indrukt start het afspelen van het eerste nummer.

### **Volgende en Zoeken**

Next of Back knop:

Druk deze knoppen in als u naar het volgende / vorige nummer wilt.

### **Herhaal**

De repeat functie is afhankelijk van de soort CD wat U wil afspelen.

CD: Alle nummers herhalen, enkele nummers herhalen.

1. Druk de "MODE" knop éénmaal in.
2. Scherm zal weergeven: "REP" = herhalen van 1 nummer.
3. Druk de "MODE" knop nogmaals in en herhaal album.
4. Druk de "MODE" knop nogmaals in en herhaal alles.
5. Druk de "MODE" knop nogmaals in om naar de Random modus te gaan.
6. Druk de "MODE" knop nogmaals in om naar de normale afspeel modus te gaan.

### **USB geheugen**

Tot maximaal 20 geprogrammeerde nummers kunnen er in willekeurige volgorde afgespeeld worden.

Voor gebruik, druk eerst op de "STOP" knop.

1. Stel in op de "USB" modus.
2. Druk de "PROGRAM" knop in. Het scherm zal "P01" weergeven. Verder zal het programma nr. en digits voor muziek nr. weergegeven.
3. Selecteer het gewenste nr. door de skip knoppen te gebruiken.
4. Druk de "PROGRAM" knop nogmaals in om het gewenste nr. te plaatsen in het programma.
5. Herhaal stap 2 en 3 om de het geheugen van het programma in te gaan.
6. Wanneer U al de gewenste nr. heeft geprogrammeerd. Druk de "PLAY/PAUZE" knop in en de speler zal u ingestelde programma afspelen.
7. Druk de "STOP" knop twee maal in op het programma afspelen te verlaten.

## BIJKOMENDE INFORMATIE



Let op bij kleine onderdelen en batterijen, niet doorslikken, dit kan tot ernstige schade of verstikking leiden. Let er in het bijzonder bij kinderen op dat kleine onderdelen en batterijen buiten hun bereik zijn.



### Belangrijk advies omtrent het gehoor

#### Opgelet:

U geeft om uw gehoor, wij doen dat ook.

Wees daarom voorzichtig tijdens het gebruik van dit apparaat.

Onze aanbeveling: Vermijd hard geluid.

In het geval het apparaat door kinderen wordt gebruikt, zorg ervoor dat het volume niet te hard staat.

#### Opgelet!

Hard geluid kan onherstelbare schade aan het gehoor van een kind veroorzaken.



Laat NOOIT personen, in het bijzonder kinderen, voorwerpen in de gaten, schachten of andere openingen van de behuizing steken; dit kan een dodelijke elektrische schok tot gevolg hebben. De behuizing van het apparaat mag slechts door daartoe gekwalificeerde vaklui geopend worden.



Gebruik het apparaat alleen voor het doel waarvoor het is bestemd. Het apparaat is uitsluitend bedoeld voor gebruik in huishoudelijke en zakelijke omgevingen.



Gelieve deze gebruiksaanwijzing zorgvuldig te bewaren voor later gebruik.



### Aanwijzingen inzake de milieubescherming

Dit product mag aan het einde van zijn levensduur niet samen met het normale huishoudelijke afval verwijderd worden, maar moet afgegeven worden op een verzamelpunt voor de recycling van elektrische en elektronische apparatuur. Het symbool op het product, in de gebruiksaanwijzing of op de verpakking maakt u daarop attent.

De werkstoffen zijn volgens hun kenmerking herbruikbaar. Met het hergebruik, de stoffelijke verwerking of andere vormen van recycling van oude apparaten levert u een belangrijke bijdrage tot de bescherming van ons milieu.

Gelieve bij het gemeentebestuur informatie te vragen over het bevoegde verzamelpunt.



Verhinder nooit de ventilatie van het apparaat door middel van gordijnen, kranten, dekens of meubelstukken. De ventilatiegaten moeten altijd vrij zijn. Oververhitting kan schade veroorzaken en de levensduur van het apparaat verkorten.



### Hitte en warmte

Stel het apparaat niet bloot aan direct zonlicht. Zorg ervoor dat het apparaat niet wordt blootgesteld aan directe hittebronnen zoals verwarmingen en open vuur.

Zorg ervoor dat de ventilatiegaten niet zijn bedekt.



### Vocht en reiniging

Dit product is niet waterdicht! Doop de speler niet in water. Voorkom dat de speler met water in contact komt. Water in het apparaat kan tot ernstige beschadiging leiden. Gebruik geen schoonmaakmiddelen die alcohol, ammoniak, benzeen of schuurmiddel bevatten aangezien deze middelen de speler kunnen beschadigen. Om te reinigen, gebruik een zachte, vochtige doek.



## MODEL 2311 DESIGNOVÁ STEREO HUDEBNÍ VĚŽ S CD/MP3/WMA PŘEHRÁVAČEM A USB PŘIPOJENÍM

### UMÍSTĚNÍ OVLADAČŮ

1. FM STEREO [Fm stereo INDIKÁTOR] INDICATOR
2. CD OPEN [CD otevřít TLAČÍTKO] BUTTON
3. Displej LCD
4. DÁLKOVÝ OVLADAČ
5. FUNCTION SELECTOR/POWER OFF [výběr funkci/vypnutí]
6. STOP [stop]
7. SKIP + [přeskočit +]
8. SKIP - [přeskočit -]
9. USB INTERFACE [USB připojení]
10. BAND/FM STEREO SELECTOR [výběr vln/FM stero]
11. VOLUME CONTROL [ovladač hlasitosti]
12. PLAY/PAUSE [přehrát pozastavit]
13. MODE [režim]
14. PROGRAM [program]
15. ALBUM [album]
16. TUNING CONTROL [ovladač ladění]
17. ZÁLOHA BATERIÍ
18. LEFT/RIGHT SPEAKER JACK [vstup levý/pravý reproduktor]
19. MINUTE [minuty]
20. HOUR [hodiny]
21. SET [nastavení]
22. AC ELEKTRICKÝ KABEL

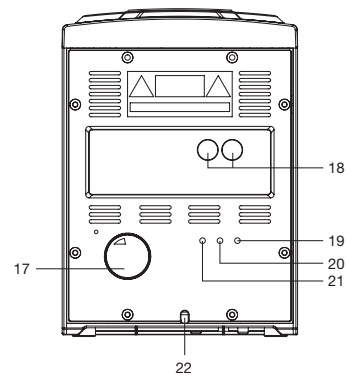
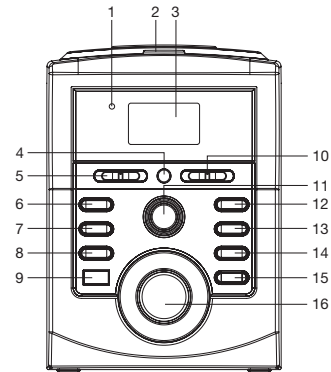

1. PLAY/PAUSE [přehrát/pozastavit]
2. SKIP - [přeskočit]
3. ALBUM - [album]
4. PROGRAM [program]
5. STOP [stop]
6. SKIP + [přeskočit +]
7. ALBUM + [album +]
8. MODE [režim]

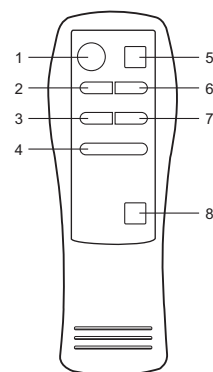

## ZAČÍNÁME

Než začnete používat přehrávač, ujistěte se, že místní napětí je vhodné pro tuto jednotku.

Typy disků	Zvuk	Velikost Disků 12 CM/8 CM
		CD disky Přehrávací čas 74 min / 20 min max.

### Údržba disků

- Než začnete disky přehrávat, otřete disky z centra směrem ke krajům čistým hadrem.
- Nikdy nepoužívejte benzín, ředidla, čistící prostředky, antistatické prostředky nebo jiné prostředky.



správně



špatně

## ÚDRŽBA A PÉČE

### Péče o přehrávač

- Jednotka by neměla být vystavena kapající vodě, nebo stříkání, a proto žádné naplněné objekty vodou by neměly být umístěny na jednotce.
- Elektronické jednotky jako tato, by nikdy neměly být objektem extrémních teplot nebo vysoké vlhkosti. V žádném případě jednotku neumísťujte do koupelny nebo okolo kamen nebo radiátorů.
- Jestliže cokoliv spadne do jednotky, okamžitě ji odpojte a nechte prověřit odborným pracovníkem před dalším použitím.

### Čištění a údržba

- Abyste předešli ohni nebo elektrickému šoku, odpojte vaši jednotku ze sítě když ji čistíte.
- Konečná údržba může být provedena čistým hadrem a opečována jako jiný nábytek. Věnujte pozornost když čistíte plastové části jednotky.
- Jemné mýdlo a hard můžou být použity k čištění předního panelu.

### Naklonění

- Neinstalujte jednotku v nakloněné pozici. Ta je navržena k ovládní pouze v horizontální pozici.

### Vlhkost

- Jestliže jednotku přinesete přímo ze studeného prostředí do teplého, vlhkost se může vysrážet v jednotce a způsobit poškození čoček. Když poprvé nainstalujete jednotku, nebo přenesete ze studeného do teplého prostředí, počkejte 30 minut než začnete jednotku ovládat.

### Odpojení Energie

- Pokud jednotku nebudete používat na delší dobu, ujistěte se, že jste odpojili přehrávač od síťového napájení.

## Před prvním použitím

Přečtěte si tento návod k použití

- Vyberte si místo na nainstalování této jednotky. Vyvarujte se instalaci na přímé sluneční paprsky nebo zdrojů tepla. Také se vyvarujte místu se silnými vibracemi, nebo prašným, studeným, horkým a vlhkým místům.
- Ventilací otvory by neměly být zakryty. Ujistěte se, že je dostatek místa nad a okolo reproduktoru a přijímače okolo ( 4 palců). Nepokládejte CD přehrávač nebo jiná zařízení na vrch reproduktoru / přijímače.
- Neotvírejte skříň to může vést k poškození elektrického obvodu nebo elektrickému šoku. Když se cizí předmět dostane do jednotky. Kontaktujte vašeho prodejce.
- Když odpojíte kabel ze zdi, nikdy za něj netahejte.
- Nepokoušejte se čistit jednotku chemickými prostředky rozpouštědly, ty můžou poškodit konečnou úpravu. Použijte čistý suchý hadr.
- Uschovejte návod k použití pro další použití.

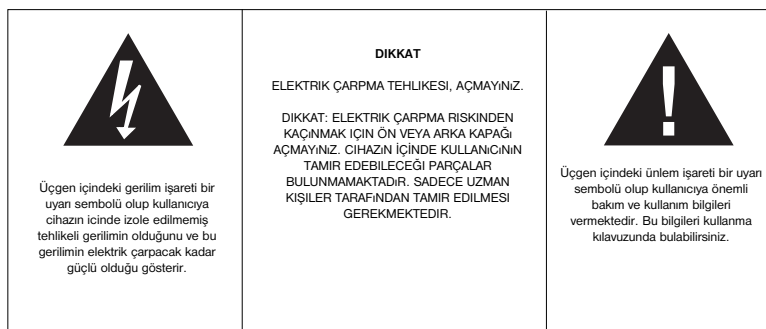

**VAROVÁNÍ:** ABYSTE PŘEDEŠLI POŽÁRU NEBO EL. ŠOKU, NEVYSTAVUJTE ZAŘÍZENÍ KAPKÁM VODY NEBO STŘÍKANCŮM.

**Poznámka:**

Tato jednotka se zahřívá při delším časovém provozu. To je v pořádku a to neznamená žádný problém s jednotkou. Tento CD přehrávač obsahuje mikro-procesor, který se může porouchat v důsledku extrémního elektrického rušení nebo šoku. Nepracuje-li CD přehrávač řádně, odpojte kabel a opět jej zapojte.

**Okno SENZORU přijímače**

**Poznámka:**

- I když dálkový ovladač je ovládán v dostatečné vzdálenosti, ovládání dálkovým ovladačem může být nemožné jsou-li překážky mezi jednotkou a dálkovým ovladačem.
- Když ovládáte dálkový ovladač v blízkosti zařízení produkující infračervené paprsky, nebo pokud jiný dálkový ovladač s infračervenými paprsky je používán v blízkosti, to může způsobit nesprávné fungování.

**Opatření týkající se baterii**

- Ujistěte se že vkládáte baterie se správnou polaritou plus "+" a minus "-".
- Používejte baterie stejného typu. Nikdy nepoužívejte různé typy baterii dohromady.
- Když jednotka dálkového ovladače nebude ovládána více (než měsíc) vyjměte baterie z dálkového ovladače, předejete jejich vytečení. Jestliže vytečou, vytřete tekutinu uvnitř oddělení baterii a nahraďte baterie novými a nikdy nevhazujte použité baterie do ohně.

**Instalace baterii**

1. Sejměte kryt oddělení baterii.
2. Vložte dvě "AAA" suché baterie.
  - Ujistěte se, že jste je vložili se správnou polaritou plus "+" a minus "-" pólem správně.
3. Zavřete kryt jednotky až cvakne.
  - Když se vzdálenost mezi dálkovým ovladačem a jednotkou zmenšuje, baterii jsou vybity. V tomto případě vyměňte baterie novými.

**Zálohování baterii hlavní jednotky**

1. Sejměte kryt oddělení baterii.
2. Vložte jeden "Článek" suché baterie.
  - Ujistěte se, že jste jej vložili se správnou polaritou plus "+" a minus "-" pólem správně.
3. Zavřete kryt jednotky až "scvakne".

## PŘED PŘIPOJENÍM

### Upozornění

Vypněte energii všech zařízení dříve než je budete spojovat.

Přečtěte si návod ke každému komponentu, který se chystáte použít s touto jednotkou.

- Ujistěte se o řádném připojení každého spoje. Abyste předešli hučení a šumu, nesvazujte kabely elektriny a kabely reproduktorů.

## Připojení

### Pozice reproduktorů

Pozice reproduktorů záleží na velikosti místnosti a akustice v místnosti. Při poslechu zdroje programu, zkuste posouvat reproduktory k dosažení nejlepšího prostorového efektu zvuku.

Umístěte reproduktor zapojený do "L" nalevo a do "R" napravo.

### Připojení reproduktorů

#### Upozornění

Abyste se vyhnuli poškození reproduktorů náhlým vysokým zvukem, ujistěte se, že jste vypnuli přípoj elektriny, než zapojíte reproduktory.

- Konektor reproduktoru  
Připojte ZÁSTRČKU REPRODUKTORU do KONEKTORU REPRODUKTORU umístěného na zadní části jednotky.
- Jak připojit  
ZÁSTRČKA PRAVÉHO REPRODUKTORU: Červený konektor.  
ZÁSTRČKA LEVÉHO REPRODUKTORU: Bílý konektor.

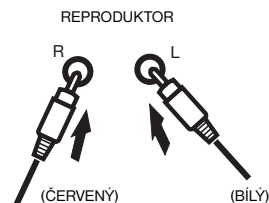

1. Zastrčte Pravý Kabel Reproduktoru do Červeného vstupu reproduktoru.
2. Zastrčte Levý Kabel Reproduktoru do Bílého vstupu reproduktoru.

### Ovládání CD

1. Přepněte do "CD/MP3/WMA" režimu. Jednotka se zapne "ON" automaticky.
2. Stiskněte tlačítko "OPEN" k otevření dvířek CD ("-" a současný stav se objeví na displeji).
  - Vložte disk na diskový tácek se štítkovou stranou otočenou vzhůru.
  - Držte disk bez doteků na horní tištěnou stranu, zarovnejte podle vedení a umístěte do řádné pozice.
3. Zavřete kryt jednotky až "cvakne". (Totální počet stop Disku na Displeji)
4. Stiskněte tlačítko "PLAY" k automatickému přehrávání.
5. Zastavení přehrávání.
  - Stiskněte tlačítko "STOP" jednou k zastavení přehrávání.
  - Ještě jednou stisknete tlačítko "PLAY" přehrávání začne automaticky z první stopy.

### Přeskočení a vyhledávání

Tlačítka Next nebo Back:

Stiskněte tato tlačítka ke skoku na předešlou / další stopu.

### Opakování

Funkci opakování si můžete užít v závislosti na disku který přehráváte.

CD: Opakování všech stop, jedné stopy a dané stopy.

1. Stiskněte klávesu jednou "MODE".
2. LCD zobrazí "REP" = opakování 1 stopy.
3. Stiskněte klávesu ještě jednou "MODE" k opakování všech.
4. Stiskněte klávesu ještě jednou "MODE" k náhodnému přehrávání.
5. Stiskněte klávesu ještě jednou "MODE" k návratu do normálního režimu.

**Paměť CD**

Až 20 stop můžete naprogramovat pro přehrávání disku v jakémkoliv pořadí.

Ujistěte se, že tlačítko "STOP" je stisknuto.

1. Nastavte "CD/MP3/WMA" režim.
2. Stiskněte tlačítko "PROGRAM" displej zobrazí "P01". Navíc to bude indikovat číslo programu a zobrazí číslo pro číslo stopy.
3. Vyberte požadovanou stopu užitím tlačítek přeskokování.
4. Stiskněte tlačítko "PROGRAM" ještě jednou k potvrzení stopy do programu.
5. Opakujte kroky 2 a 3 ke vložení dalších stop do paměti programu.
6. Když jsou VŠECHNY stopy naprogramovány. Stiskněte tlačítko "PLAY/PAUSE" k přehrávání disku v pořadí, které jste naprogramovali.
7. Stiskněte tlačítko "STOP" dvakrát ke zrušení naprogramovaného přehrávání.

**Ovládání rádia**

1. Nastavte přepínač funkcí na pozici "RADIO".
2. Vyberte požadovanou vlnu (číslo Rádiové frekvence se zobrazí na displeji).
3. Nastavte rádiovou frekvenci na vaši požadovanou stanici užitím ovladače ladění.
4. Nastavte hlasitost užitím Ovladače hlasitosti.

FM / FM-Stereo Příjem

- Nastavte režim FM pro příjem "MONO".
- Nastavte "FM-ST" pro příjem "FM-Stereo". Indikátor stereo se rozsvítí a zobrazí režim "FM Stereo".

**Hodiny**

K nastavení času se ujistěte, že jednotka je v režimu CD.

1. Stiskněte tlačítko "SET" na zadní straně jednotky.  
(NEUVOLNĚTE TLAČÍTKO "SET" V PRŮBĚHU NASTAVENÍ ČASU)
2. Stiskněte tlačítko "HOR" k nastavení hodin.
3. Stiskněte tlačítko "MIN" k nastavení minut.
4. Uvolněte všechna tlačítka k potvrzení nastavení.
  - Potvrzené nastavení se objeví na displeji.

**Ovládání MP3/WMA**

1. Přepněte do režimu "CD/MP3/WMA", jednotka se zapne "ON" automaticky.
2. Stiskněte tlačítko "OPEN" k otevření CD dveří ("-" a nastavený čas se zobrazí na displeji).
  - Vložte disk štítkovou stranou směrem vzhůru na tácek.
  - Držte disk bez doteků na horní tištěnou stranu, zarovnejte podle vedení a umístěte do řádné pozice.
3. Zavřete kryt jednotky až "cvakne". (počet všech stop se zobrazí na displeji).
4. Stiskněte tlačítko "PLAY" a disk se začne přehrávat automaticky.
5. Zastavení přehrávání.
  - Stiskněte tlačítko "STOP" jednou k zastavení přehrávání.
  - Když stisknete tlačítko "PLAY" opět, přehrávání začne od první stopy.

**Přeskočení a vyhledání**

Tlačítka Next nebo Back:

Stiskněte tato tlačítka ke skoku na předešlou / další stopu.

**Opakování**

Funkcí opakování si můžete užít v závislosti na disku který přehráváte.

CD: Opakování všech stop, jedné stopy a dané stopy.

1. Stiskněte klávesu jednou "MODE".
2. LCD zobrazí "REP" = opakování 1 stopy.
3. Stiskněte klávesu ještě jednou "MODE" k opakování všech.
4. Stiskněte klávesu ještě jednou "MODE" k opakování alba.
5. Stiskněte klávesu ještě jednou "MODE" k náhodnému přehrávání.
6. Stiskněte klávesu ještě jednou "MODE" k návratu do normálního režimu.

**Paměť MP3/WMA**

Až 20 stop můžete naprogramovat pro přehrávání disku v jakémkoliv pořadí.

Ujistěte se, že tlačítko "STOP" je stisknuto.

1. Nastavte "CD/MP3/WMA" režim.
2. Stiskněte tlačítko "PROGRAM". Displej zobrazí "P01". Vyberte požadovanou stopu užitím tlačítek přeskokování.
3. Navíc to bude indikovat číslo programu a zobrazí číslo pro číslo stopy.
4. Stiskněte tlačítko "PROGRAM" ještě jednou k potvrzení stopy do programu.
5. Opakujte kroky 2 a 3 ke vložení dalších stop do paměti programu.
6. Když jsou VŠECHNY stopy naprogramovány. Stiskněte tlačítko "PLAY/PAUSE" k přehrávání disku v pořadí, které jste naprogramovali.
7. Stiskněte tlačítko "STOP" dvakrát ke zrušení naprogramovaného přehrávání.

**Ovládání USB**

1. Přepněte do režimu "USB" jednotka se automaticky "ON" zapne.
2. Zapojte USB úložné zařízení (např. paměťovou kartu) do konektoru USB.
3. Stiskněte tlačítko "PLAY" tituly budou automaticky přehrány.
4. Zastavení přehrávání.
  - Stiskněte tlačítko "STOP" jednou k zastavení přehrávání.
  - Když stisknete tlačítko "PLAY" opět, přehrávání začne od první stopy.

**Přeskočení a vyhledání**

Tlačítka Next nebo Back:

Stiskněte tato tlačítka ke skoku na předešlou / další stopu.

**Opakování**

Funkcí opakování si můžete užít v závislosti na disku který přehráváte.

CD: Opakování všech stop, jedné stopy a dané stopy.

1. Stiskněte klávesu jednou "MODE".
2. LCD zobrazí "REP" = opakování 1 stopy.
3. Stiskněte klávesu ještě jednou "MODE" k opakování alba.
4. Stiskněte klávesu ještě jednou "MODE" k opakování všech.
5. Stiskněte klávesu ještě jednou "MODE" k náhodnému přehrávání.
6. Stiskněte klávesu ještě jednou "MODE" k návratu do normálního režimu.

**Paměť MP3/WMA**

Až 20 stop můžete naprogramovat pro přehrávání disku v jakémkoliv pořadí.

Ujistěte se, že tlačítko "STOP" je stisknuto.

1. Nastavte "USB" režim.
2. Stiskněte tlačítko "PROGRAM". Displej zobrazí "P01". Vyberte požadovanou stopu užitím tlačítek přeskokování.
3. Navíc to bude indikovat číslo programu a zobrazí číslo pro číslo stopy.
4. Stiskněte tlačítko "PROGRAM" ještě jednou k potvrzení stopy do programu.
5. Opakujte kroky 2 a 3 ke vložení dalších stop do paměti programu.
6. Když jsou VŠECHNY stopy naprogramovány. Stiskněte tlačítko "PLAY/PAUSE" k přehrávání disku v pořadí, které jste naprogramovali.
7. Stiskněte tlačítko "STOP" dvakrát ke zrušení naprogramovaného přehrávání.

**DOPLŇUJÍCÍ INFORMACE**

Pozor na malé díly a baterie. Spolknutí těchto předmětů může vést k vážnému zranění, nebo udušení. Hlavně dbejte na to, aby malé díly a baterie nebyly v dosahu dětí.

**Důležitá rada týkající se ochrany sluchu****Upozornění**

Máme starost o váš sluch tak jako vy.

Proto používejte tento spotřebič s rozvahou.

Naše doporučení: Nepoužívejte vysoké hlasitosti.

V případě, že je spotřebič používán dětmi, přesvědčte se, že není hlasitost příliš vysoká.

**Upozornění**

Vysoká hlasitost může způsobit nenapravitelnou ztrátu dětského sluchu.



Nenechte NIKDY osoby, zvláště děti, strkat předměty do dírek, zdířek, nebo jiných otvorů na přístroji. Může to vést ke smrtelnému zranění elektrickým proudem. Pouzdro přístroje smí otevřít jedině odborník.



Použijte spotřebič pouze k účelu k jakému je určen. Přístroj je určen výhradně pro použití v obytných a obchodních oblastech.



Prosíme, uschovejte si pečlivě tento návod k obsluze pro pozdější upotřebení.

**Upozornění k ochraně životního prostředí**

Tento výrobek se nesmí po ukončení své životnosti likvidovat s normálním domovním odpadem, ale musí být odevzdán na sběrném místě pro recyklaci elektrických a elektronických přístrojů. Symbol na výrobku, návodu k použití či obalu na to upozorňuje.

Materiály jsou recyklovatelné podle svých označení. Recyklací, využitím materiálů nebo jinou formou zužitkování starých přístrojů důležitým způsobem přispíváte k ochraně našeho životního prostředí. Zeptejte se prosím obecní správy na příslušné likvidační místo.



Neblokujte větrání přístroje tím, že jej např. přikryjete látkou, novinami, nebo jiným kusem nábytku. Otvory pro větrání musí zůstat vždy volné. Přehřátí může způsobit poškození a zkrátit životnost přístroje.

**Teplota a horko**

Nevystavujte spotřebič přímému slunečnímu záření. Přesvědčte se, že spotřebič není vystaven přímému zdroji tepla jako jsou topná tělesa nebo přímý plamen. Přesvědčte se, že ventilační štěrby u spotřebiče nejsou zakryty.

**Vlhkost a čištění**

Tento spotřebič není vodotěsný! Neponořte spotřebič do vody. Nenechte spotřebič přijít do kontaktu s vodou. Voda vniknoucí do spotřebiče může tento spotřebič vážně poškodit.

K čištění nepoužívejte čisticí prostředky, které obsahují alkohol, čpavek, benzin nebo hrubé předměty protože by poškodily spotřebič. Jako čisticí prostředek použijte navlhčený jemný kus látky.

## MODEL 2311 CD/MP3/WMA ÇALARLI VE USB BAĞLANTILI DESIGN STEREO MUSIC-CENTER

### KONTROLLERİN POZİSYONLARI

1. FM STEREO GÖSTERGESİ
2. CD YUVASI AÇMA TUŞU
3. LCD EKİRANI
4. UZAKTAN KUMANDA SENZÖRÜ
5. İŞLEM SELEKTÖRÜ/POWER OFF
6. STOP [STOP]
7. SKIP + [SKIP+]
8. SKIP - [SKIP-]
9. USB INTERFACE [BAĞLANTISI]
10. BAND/FM STEREO SEÇENEĞİ
11. VOLUME CONTROL SES KONTROLÜ
12. PLAY/PAUSE [PLAY/PAUSE]
13. MODE [MODE]
14. PROGRAM [PROGRAM]
15. ALBUM [ALBUM]
16. TUNING CONTROL [RADYO KONTROLÜ]
17. PİL YUVASI
18. SAĞ/SOL HOPARLÖR GİRİŞİ
19. MINUTE [DAKİKA]
20. HOUR [SAAT]
21. SET [SET]
22. AC ELEKTRİK KABLOU

### KONTROLLERİN POZİSYONU

1. PLAY/PAUSE [PLA/PAUSE]
2. SKIP - [ATLA -]
3. ALBUM - [ALBUM]
4. PROGRAM [PROGRAM]
5. STOP [STOP]
6. SKIP + [SKIP +]
7. ALBUM + [ALBUM +]
8. MODE [MODE]

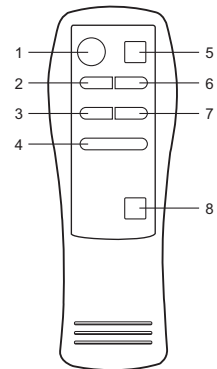
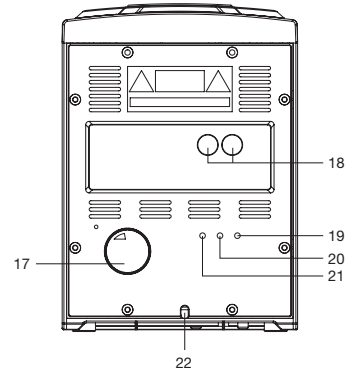
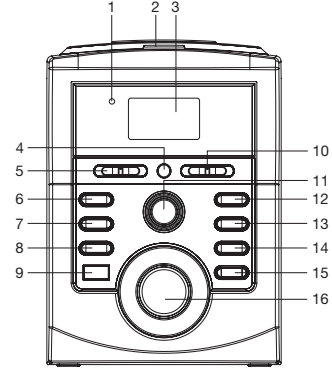



## Başlangıç

Cihazı kullanmadan evvel kullanılan elektriğin voltajının uygun olduğuna emin olun.

CD tipleri 	Audio	CD ölçümü 12 CM/ 8 CM CD Playback süresi 74 dak./ 20 dak. maks.
---	-------	---

### CD ana bilgileri

- Çalmadan evvel temiz bir bezle CD'yi içten dışa doğru hafifçe temizleyiniz.
- Kesinlikle benzin, tiner, deterjan, statik elektrik sıvıları veya başka sıvılar kullanmayınız.



Sağ



Yanlış

### Genel bilgiler

#### Cihazın kurulumu

- Cihaza sıvı maddelerin damlamamasına dikkat ediniz. Cihazın üzerine sıvı maddeler dolu nesnelere yerleştirmeyiniz.
- Bu çeşit cihazları kesinlikle aşırı sıcaklığı veya soğukluğa veya rutubete maruz bırakmayınız. Cihazı banyoya kurmayınız veya radyatörün yanına kurmayınız.
- Cihazın içine bir nesne düştüğünde fişi çekiniz ve servis elemanına haber veriniz.

#### Cihazın temizliği

- Yangın veya elektrik çarpmasını önlemek için AC elektrik kablosunu temizlikten evvel çekiniz. Cihazınızı yumuşak bir bez ile hafifçe siliniz. Plastik parçaları silerken dikkatli olunuz.
- Ön panel için hafif sabunlu su ve yumuşak bez kullanın.

#### Açı

- Cihazı değişik açılara kurmayınız. Cihaz yatay pozisyonda çalışmaya göre hazırlanmıştır.

#### Buharlaştırma

- Cihazı aniden soğuk bir ortamdan sıcak bir ortama taşırsanız cihazın içinde buharlaşma meydana gelebilir ve bu cihazın lensine zarar verebilir. Cihazı ilk kurduğunuzda veya soğuk ortamdan sıcak ortama taşıdığınızda 30 dak. cihazı çalıştırmadan evvel bekleyiniz.



#### Elektrik fişini çekme

- Cihazı uzun süre kullanmayacaksanız cihazın fişini çekiniz.

### Kullanımdan evvel

İşlemden evvel alttaki bilgileri okuyunuz.

- Cihazı kuracağınız ortamı iyi belirleyin. Sıcak ortama veya güneş ışığına kurmayınız. Sallantıya aşırı toza, sıcaklığa soğuk ortama veya rutubete kurmayınız. Havalandırma delikleri kapatılmalıdır. Deliklerin etrafının (10 cm olarak) açık kalması için özen gösteriniz. Radyonun üzerine CD çalar gibi vs. cihaz kurmayınız. Kaplamayı sökmeyiniz. Elektrik çarpması tehlikesi bulunmaktadır ve cihaza zarar verebilirsiniz. Cihazın içine yabancı nesne girerse. Satıcınız ile irtibat kurunuz.
- Fişi çekerken kablodan çekmeyiniz. Cihazı kimyasal maddeler ile temizlemeyiniz bu cihaza zarar verebilir. Temiz, kuru bir bez kullanınız.
- Bu kılavuzu geleceğe referans olması için saklayınız.

 <p>Üçgen içindeki gerilim işareti bir uyarı sembolü olup kullanıcıya cihazın içinde izole edilmemiş tehlikeli gerilimin olduğunu ve bu gerilimin elektrik çarpmaya kadar güçlü olduğunu gösterir.</p>	<p><b>DIKKAT</b></p> <p>ELEKTRİK ÇARPMA TEHLİKESİ, AÇMAYINIZ.</p> <p>DIKKAT: ELEKTRİK ÇARPMA RİSKİNDEN KAÇINMAK İÇİN ÖN VEYA ARKA KAPAĞI AÇMAYINIZ. CİHAZIN İÇİNDE KULLANILAN TAMİR EDEBİLECEĞİ PARÇALAR BULUNMAMAKTADIR. SADECE UZMAN KİŞİLER TARAFINDAN TAMİR EDİLMESİ GEREKMEKTEDİR.</p>	 <p>Üçgen içindeki uyarı işareti bir uyarı sembolü olup kullanıcıya önemli bakım ve kullanım bilgileri vermektedir. Bu bilgileri kullanma kılavuzunda bulabilirsiniz.</p>
---	---	--

**UYARI:** ELEKTRİK ÇARPMAYI ÖNLEMEK İÇİN CİHAZI SU İLE TEMAS ETTİRMEYİN.

**Not:**

Cihaz uzun süre kullanıldığında ısınmaya başlar. Bu normaldir ve bir sorun göstergesi değildir. CD çalar mikro prosesor içermektedir ve harici elektrik enterferansı veya sestan iyi çalışmayabilir. CD çalar iyi çalışmadığında fişini çekiniz. Ve tekrar bağlayınız.

**Receiverin sensör ekranı.**

**Not:**

- Uzaktan kumandayı kullanırken uzaktan kumanda ve cihaz arasında belirli nesnelere bulunduğunda uzaktan kumanda iyi çalışmayabilir.
- Uzaktan kumandanın ve ana cihazın yakınlarında enfraruj ışını ile çalışan başka cihazlar bulunduğunda uzaktan kumanda iyi çalışmayabilir.

**Piller ile ilgili önemli bilgiler**

- Pilleri doğru pozitif "+" ve negatif "-" polaritelere göre takınız.
- Aynı tip pil kullanınız. Değişik tip pil kullanmayınız.
- Uzaktan kumandayı bir ay gibi bir süre kullanmayacaksınız pilleri akmaya karşı olarak cihazdan çıkartınız. Piller aktığı takdirde cihazın içini iyice temizleyiniz. Boş pilleri kesinlikle ateşe atmayınız.

**Pillerin takımı**

1. Pil yuvasının kapağını açınız.
2. İki tane "AAA" pillerinden takınız.
  - Pilleri doğru pozitif "+" ve negatif "-" polaritelere göre takındığınızdan emin olunuz.
3. Klik edene kadar kapağı kapatınız.
  - Cihaz ile uzaktan kumanda arasında ki çalışma mesafesi azaldığında piller bitti anlamına gelir. Piller boşaldığı takdirde yeni pil takınız.

**Ana cihazın pil yuvası**

1. Pil yuvasının kapağını açınız.
2. Bir tane pili içine yerleştiriniz.
3. Pilleri doğru pozitif "+" ve negatif "-" polaritelere göre takınız. "klik" sesine kadar kapağı itiniz.

## BAĞLANTIDAN EVVEL

Dikkat

Tüm bağlantıları yapmadan evvel elektriğe kapatınız.

Kullanma kılavuzunda ilgili bölümleri önceden okuyunuz.

- Her bağlantıyı kontrol ediniz. Gürültüyü önlemek için hoparlör kablosunu güç kablosu ile ve bağlantı kabloları ile dolamayın.

## Bağlantılar

### Hoparlörlerin bağlantıları

Hoparlörlerin pozisyonları odanın büyüklüğüne ve akustiğine göre değişmektedir. Bir kaynak dinlerken hoparlörlerin pozisyonlarını değiştirerekten en iyi surround efektini sağlamaya çalışın.

Bağlantı yaparken "L" sol tarafa ve "R" sağ tarafa bağlayınız.

### Hoparlör bağlantıları

Dikkat:

Hoparlörlere zarar vermemek için bağlantı yapmadan önce cihazı tamamiyle kapatın. Speaker Contacten.

- Hoparlör bağlantısı  
Hoparlör girişlerini cihazın arkasında bulunan HOPARLÖR BAĞLANTILARINA takınız.
- Bağlama:  
SAĞ HOPARLÖR BAĞLANTISI: Kırmızı fiş.  
SOL HOPARLÖR BAĞLANTISI: Beyaz fiş.

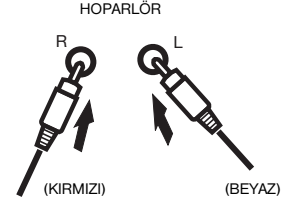

- Sağ hoparlör kablosunu kırmızı hoparlör girişine takınız.
- Sol hoparlör kablosunu beyaz hoparlör girişine takınız.

### CD işlemi

- "CD(MP3/WMA)" moduna geçiniz. Cihaz otomatik olarak "ON" durumuna geçer.
- "OPEN" tuşuna basarak CD kapağını açınız ("-" simgesi ve saat ekrana çıkar).
- CD'yi etiketi yukarı bakar şekilde yerleştirin.
  - CD'yi alt tarafına dokunmadan dikkatlice cihaza yerleştiriniz ve öngörölmüş olan yere yerleştiriniz.
- "klik" edene kadar kapağı itiniz. (Ekrana tüm parçaların sayısı yansır)
- "PLAY" tuşuna basarak CD'yi çalıştırınız.
- Çalmayı durdurmak.
  - "STOP" tuşuna basınız.
  - Tekrardan "PLAY" tuşuna basarsanız cihaz ilk parçadan itibaren çalmaya başlar.

### Parça atlamak ve aramak

Next veya Back tuşu:

Bu tuşa basarak bir sonraki/ önceki parçaya geçebilirsiniz.

### Tekrara

Bu işlem çalan CD tipine göre değişmektedir.

CD: Tüm parçaları tekrarlar tek parça tekrarlar.

- "MODE" tuşuna basınız.
- LCD ekrana "REP" yansır bir parça tekrarlanır.
- Bir kere daha "MODE" basınız ve hepsini tekrarlayınız.
- "MODE" tuşuna basarak rasgele moduna geçiniz.
- Tekrar "MODE" tuşuna basınız ve normal playback'e geçiniz.

**CD memory**

Sıraya göre 20 şarkıya kadar programlama yapılabilir.  
Ayarı yapmadan ewel "STOP" tuşuna basınız.

1. "CD/MP3/WMA" moduna geçiniz.
2. "PROGRAM" tuşuna basınız ve ekrana "P01" yansır. Ve ayrıca program no. Ve parça no'su yansır.
3. İstedığınız parçayı skip tuşu ile seçiniz.
4. "PROGRAM" tuşuna tekrar basınız ve seçiminizi teyit ediniz.
5. 2. ve 3. adımları tekrarlayarakdan memoriye parça ekleyiniz. Tüm istenen parçalar programlandıktan sonra.
6. "PLAY/PAUSE" tuşuna basıp programınızı çalmaya başlayın.
7. "STOP" tuşuna iki kere basınız ve programı siliniz.

**Radyo işlemi**

1. İşlem tuşunu "RADYO" pozisyonuna getiriniz.
2. İstedığınız bandı seçiniz (ekrana yansır).
3. Radyo kontrolünü kullanarak istediğiniz frekansa getiriniz.
4. Ses ayarını ayarlayınız.
  - FM/ FM Stereo algılaması
    - FM "MONO" algılamaya getiriniz.
    - "FM-ST" "FM-Stereo" için bu pozisyona getiriniz. Stereo göstergesi yanar ve "FM Stereo" modu gösterir.

**Saat**

Saat ayarını yapmak için CD işleminde olduğundan emin olunuz.

1. Cihazda "SET" tuşuna basınız.  
(SAAT AYARI SÜRESİNCE "SET" TUŞUNU BIRAKMAYINIZ)
2. "HOR" tuşu ile saat ayarını yapınız.
3. "MIN" tuşu ile dakika ayarını yapınız.
4. Tuşları bırakınız ve ayarı teyit ediniz.
  - Teyit edilmiş ayar ekrana yansır.

**MP3/WMA işlemi**

1. "CD/MP3/WMA" moduna geçiniz ve cihaz otomatik olarak "ON" a geçer.
2. "OPEN" tuşuna basıp CD kapağını açınız ("-" ve ayarlanmış sat ekrana yansır).
  - Etiketli yukarı bakacak şekilde CD'yi cihaza yerleştirin.
  - CD'yi kenarlarından tutatarak ve alt tarafını ellemeden cihaza dikkatlice yerleştiriniz.
3. CD kapağını "klik" yapana kadar kapatınız. (toplam parça sayısı ekrana yansır).
4. "PLAY" tuşuna basarakdan CD'yi çalmaya başlayın.
5. Çalmayı durdurmak.
  - "STOP" tuşuna basıp çalmayı durdurun.
  - "PLAY" tuşuna tekrar basarakdan ilk parçadan itibaren çalabilirsiniz.

**Atlama ve arama**

Next veya Back tuşu:

Bu tuşa basıp bir sonraki/ önceki parçaya geçebilirsiniz.

**Repeat**

Repeat işlemi çaldığınız CD'ye göre değişmektedir.

CD: Tüm parçaları geri al tek parçayı geri al.

1. Press "MODE" tuşuna basınız.
2. LCD ekranına "REP" = 1 yansır.
3. "MODE" a bir kere daha basıp hepsini tekrarlayın.
4. "MODE" bir kere daha basıp albumu tekrarlayın.
5. "MODE" tekrar basın ve rasgele bir parça çalınız.
6. "MODE" tekrar basarakdan normal playback'e geçiniz.

**MP3/WMA Memory**

20 Parçaya kadar programlama yapılabilir.

Ayardan ewel "STOP" tuşuna basınız.

1. "CD/MP3/WMA" moduna geçiniz.
2. "PROGRAM" moduna geçiniz. Ekran "P01" yansır. Ve ayrıca program numarası ve haneler yansır.
3. Skip tuşu ile istediğiniz parçayı seçiniz.
4. "PROGRAM" Tuşuna tekrar basarak ayarınızı teyit ediniz.
5. 2. ve 3. adımları tekrarlayarak hafızaya parça ekleyin. TÜM parçalar programlandıktan sonra.
6. "PLAY/PAUSE" tuşuna basarak parçayı çalmaya başlayın.
7. "STOP" tuşuna iki kere basarak programı durdurun.

**UBS İşlemi**

1. "USB" moduna geçtiğinizde cihaz otomatik olarak "ON" a geçer.
2. USB cihazını (memory stik) USB bağlantısına takınız.
3. "PLAY" tuşuna bastığınızda cihaz çalmaya başlar.
4. Çalmayı durdurmak:
  - "STOP" tuşuna basınız.
  - "PLAY tuşuna tekrar basarsanız, çalma ilk parçadan itibaren başlar.

**Atlama ve arama**

Next veya Geri tuşları:

Bu tuşlara basarak bir önceki/ sonraki parçaya atlayabilirsiniz.

**Geri al**

Geri al işlemi kullanılan CD'ye göre değişmektedir.

CD:Tüm parçaları geri al, tek parçayı geri al.

1. "MODE" tuşuna bir kere basınız.
2. LCD ekranı "REP" = 1 yazısı yansır.
3. "MODE" tuşuna bir kere daha basıp tüm albümü tekrarlayınız.
4. "MODE" tuşuna tekrar basıp hepsini tekrarlayınız.
5. "MODE" tuşuna tekrar basınız ve rasgele moduna geçiniz.
6. "MODE" tuşuna tekrar basınız ve normal çalmaya geçiniz.

**USB Memory**

20 parçaya kadar programlama yapılabilir.

Kullanımdan ewel "STOP" tuşuna basınız.

1. "USB" moduna geçiniz.
2. "PROGRAM" moduna geçiniz. Ekran "P01" yazısı yansır. Artı olarak program no. Ve parça no. Ekran yansır.
3. Skip tuşunu kullanarak istediğiniz parçayı seçiniz.
4. "PROGRAM" tuşunu seçerek istediğiniz parçayı seçiniz.
5. 2. ve 3. adımları tekrarlayıp daha fazla parça dahil ediniz. Tüm parçalar programlandıktan sonra.
6. "PLAY/ PAUSE" tuşuna basınız ve programladığınızı çalınız.
7. Programı silmek için "STOP" tuşuna basınız.

## Harici bilgiler



Lütfen küçük parçalara dikkat ediniz, yutmayınız. Aksi takdirde büyük rahatsızlıklar meydana gelebilir veya boğulabilirsiniz. Lütfen çocuklara dikkat ediniz ve onların erişemeyeceği yerlere küçük parçaları ve pilleri yerleştiriniz.



### Kulak zarınızı korumak için önemli uyarılar

#### Uyari:

Sizin kulak sağlığınız sizin için ve bizim içinde önemli.

Bu yüzden bu cihazı kullanırken dikkatli olunuz.

Bizim tavsiyemiz: Fazla yüksek ses den kaçının.

Eğer cihaz çocuklar tarafından kullanılıyorsa, cihazın ses ayarı fazla acık olmadığından emin olunuz.

#### Dikkat!

Fazla yüksek ses çocuklarda ağır hasara yol açabilir.



Kesinlikle şahısları bil hassa çocukların küçük deliklere veya cihazın acık yerlerine herhangi bir şeyleri sokmasına izin vermezsiniz. Aksi takdirde elektrik çarpması tehlikesi bulunmaktadır. Cihazın kapağı sadece uzman kişiler tarafından açılmalıdır.



Lütfen cihazı sadece öngörüldüğü şekilde kullanınız.  
Cihaz sadece mesken ve iş alanlarında kullanılmak üzere tasarlanmıştır.



İşletim talimatlarını ileride kullanmak üzere dikkatli bir şekilde saklayınız.



### Çevre koruma ile ilgili açıklamalar

Bu ürün, kullanım tarihinin sona ermesiyle birlikte normal ev çöpü kanalıyla tasfiye edilmeyip, elektrik ve elektronik cihazlarının geri dönüşüm toplama noktalarına bırakılmalıdır.

Ürünün, kullanma talimatının veya ambalajın üzerinde yer alan sembol buna işaret etmektedir.

Hammaddeler, üzerlerindeki işaretler uyarınca geri dönüştürülebilir özelliğe sahiptirler. Eski cihazların geri dönüştürülmesi, maddi yönden değerlendirilmesi veya diğer şekillerdeki değerlendirilmelerine bulunacağına desteklerle, çevremizin korunması için önemli bir katkı sağlamış olacaksınız.

Lütfen bağlı bulunduğunuz belediye yönetiminden yetkili tasfiye noktasını öğreniniz.



Cihazın havalandırma deliklerini gazete, perde yorgan veya mobilya ile tıkamayınız. Havalandırma delikleri her zaman acık kalması gerekmektedir. Fazla ısınma cihazın fazla ısınmasına sebep olabilir veya cihazın ömrünü kısaltır.



### Sıcaklık ve isı

Cihazı güneş ışığının doğrudan yansımasından koruyunuz. Cihazın doğrudan sıcaklık üreten aletlerde kalirüfer gibi acık ateşten vs. uzak tutunuz. Cihazın havalandırma deliklerinin kapalı olmadığından emin olunuz.



### Rutubet ve temizlik

Bu cihaz su geçirir! Cihaza su değmesini engelleyiniz, suya bandırmayınız. Cihaza su girdiği takdirde cihaz ciddi arıza görebilir. Temizlik esnasına, alkol, amonyak, benzin veya çizici maddeler kullanmayınız bunlar cihaza zarar verebilirler. Temizlik için yumuşak ıslak bir bez kullanınız.



© **elta** GmbH  
Carl Zeiss Straße 8 •  
63322 Rödermark  
Telephone +49 6074/ 69 60 0•  
Fax +49 6074/ 69 60 169

